

SPECIFICARE LA MATRICOLA DELLA MACCHINA

ELEVAH51MOVE

N°	Codice:	Descrizione:	
1	CAR.ELE51	Carro base completo	
2	2CAREN12	Carena carro base	
3	2CAREN11	Carena coprimotore	
4	***	Lamiera protezione centralina	
5	2CAREN13	Carena superiore sfili	
6	***	Fermacarte	
7	***	Piano picking ELEVAH51MOVE	
8	2LAMPADDE	Lampeggiatore ELEVAH51MOVE	
9	2MANOPM5	Pomello bloccocarter	
10	***	Fusibile e portafusibile da 40A	
11	2MICRO11	Micro blocco salita/discesa piano picking	
12	2ATTUAT1	Motore piano picking	
13	2CONT106	Teleruttore piano picking	
14	2SUPMADR	Supporto guida vite piano picking	

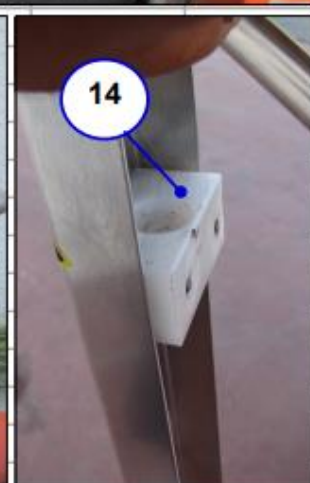
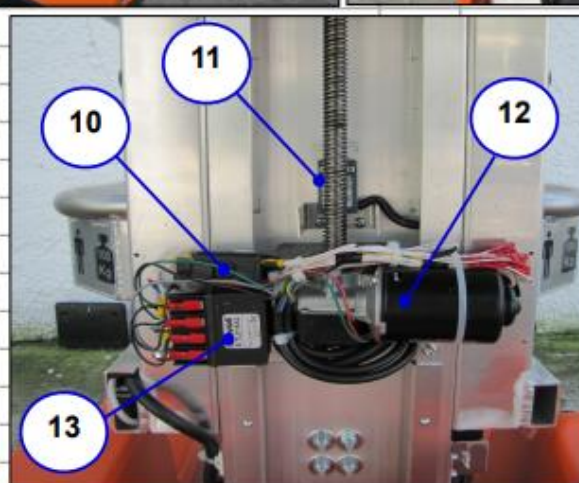
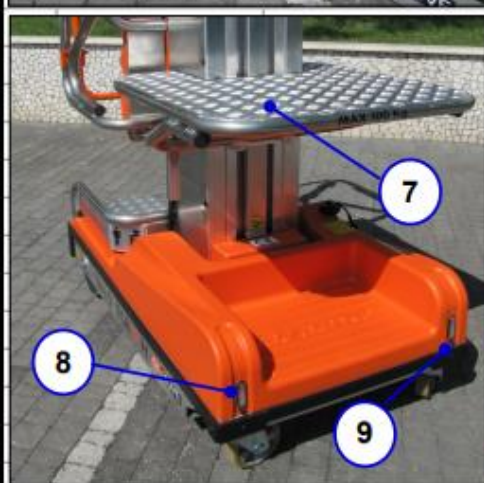
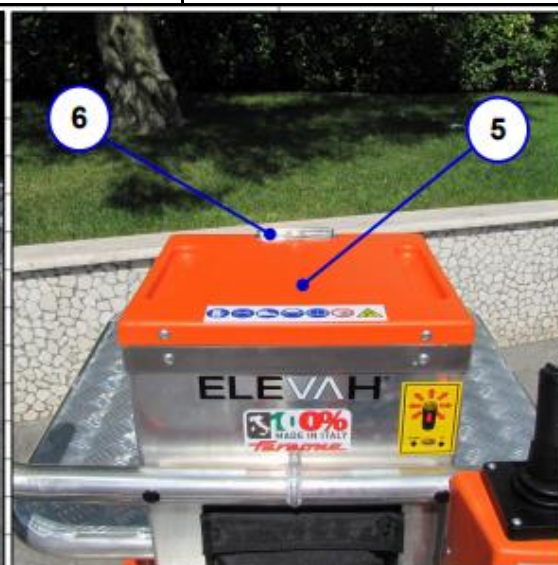
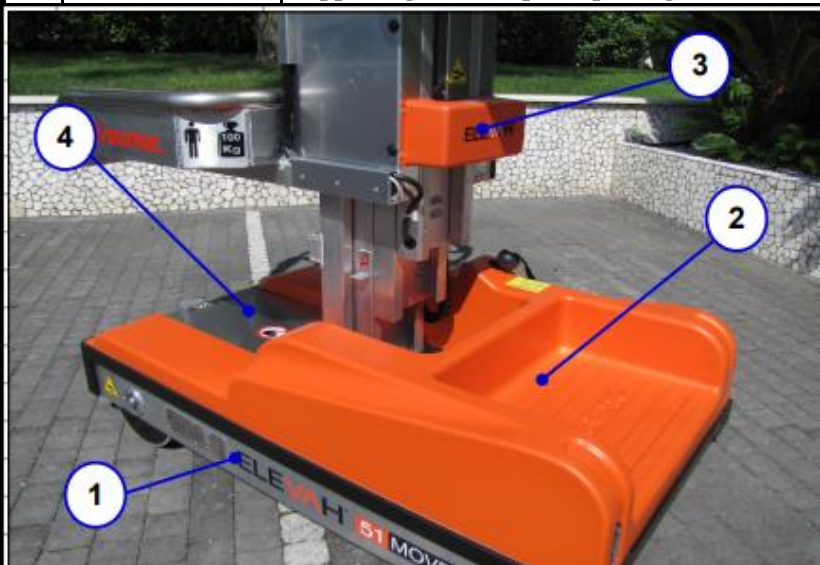

ELEVAH51MOVE

N°	Codice:	Descrizione:	
15	2PERNO43	Perno puleggia centrale	
16	2SUPPCAT	Supporto puleggia centrale	
17	2CATENAP	Catena Fleyer AL522	
18	2SUPLA61	Supporto puleggia laterale	
19	2PUL5019	Puleggia catena	
20	2PERNO48	Perno puleggia laterale	
21	SSFO0511	1° Sfilo ELEVAH51 MOVE	
22	SSFO0512	2° Sfilo ELEVAH51 MOVE	
23	SSFO0513	3° Sfilo ELEVAH51 MOVE	
24	SSFO0514	4° Sfilo ELEVAH51 MOVE	

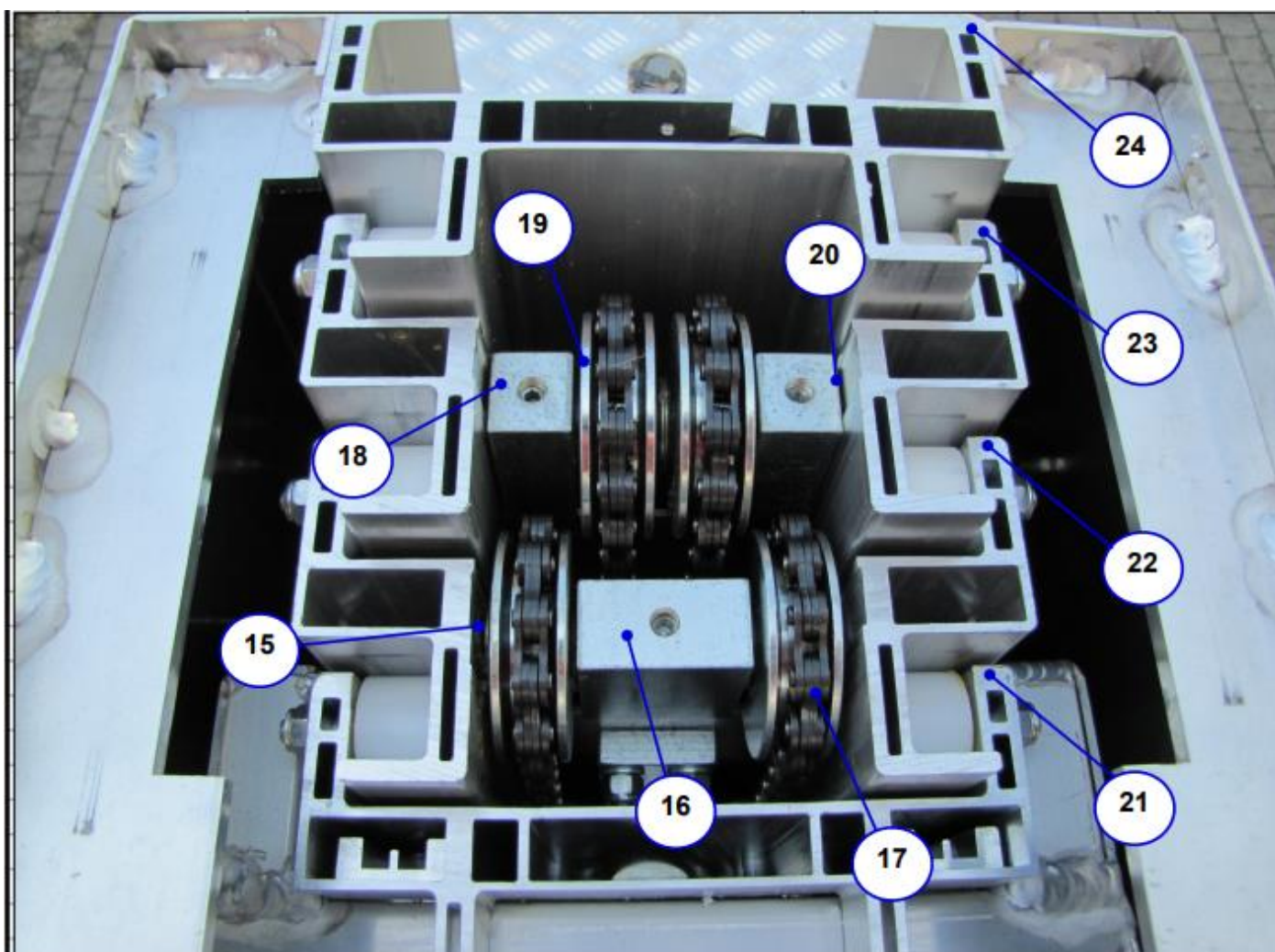

ELEVAH51MOVE

N°	Codice:	Descrizione:
25	2RUO150G	Ruota d. 150 girevole
26	2PROTEM4	Protezione anteriore e posteriore carro
27	***	Angolare di protezione posteriore
28	2CATCAV2	Catena portacavi
29	2TERMIN2	Terminali catena portacavi
30	2BOCCO30	Boccola passacavo
31	2CAVE712	Cavo elettrico
32	2PUL.PED	Pulsante a pedale presenza uomo
33	***	Angolare di protezione anteriore
34	2PROTEM3	Protezione laterale carro
35	2CILELEV	Cilindro ELEVAH51 MOVE
36	2MICRO06	Micro sottocolonna

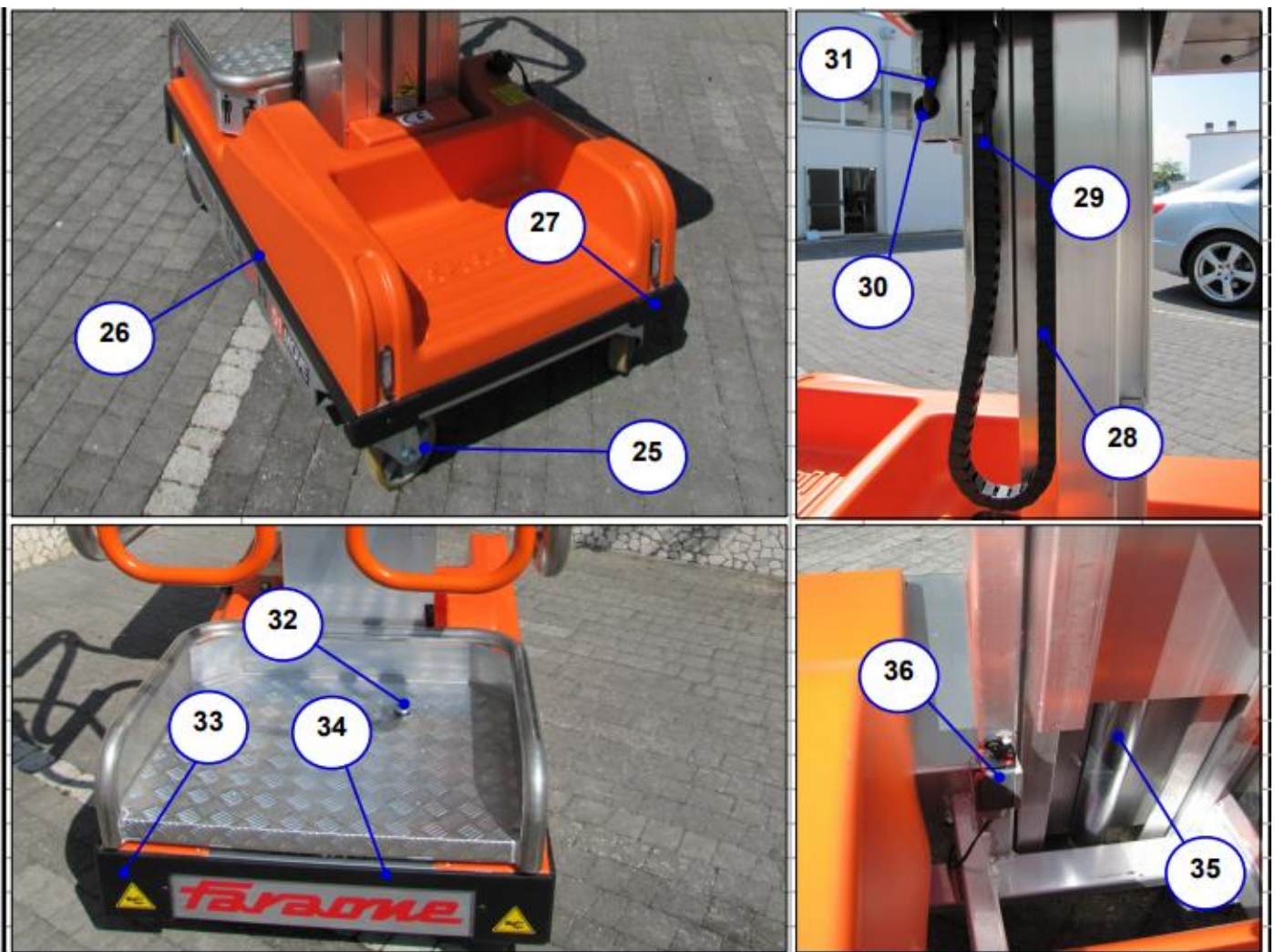

ELEVAH51MOVE

N°	Codice:	Descrizione:	
37	2VLV.EME	Valvola discesa di emergenza	
38	2CENTR30	Centralina oleodinamica	
39	***	Elettrofreno	
40	2MOTOREP	Motore trazione	
41	2ROND35C	Rondella di bloccaggio	
42	2RIDUT51	Riduttore trazione	
43	2DIST100	Distanziale fissaggio riduttore	
44	2DIST.40	Distanziale riduttore	
45	2RUOELVH	Ruota motrice	
46	2SUP.RUO	Supporto cuscinetto	
47	2CUS6005	Cuscinetto ruota motrice	
48	2DIST.34	Distanziale esterno ruota	
49	2ALBRUOT	Perno ruota motrice	
50	2POMELM5	Pomello discesa di emergenza	
51	2ASTAEME	Asta discesa di emergenza	
52	***	Protezione in Lexan trasparente	

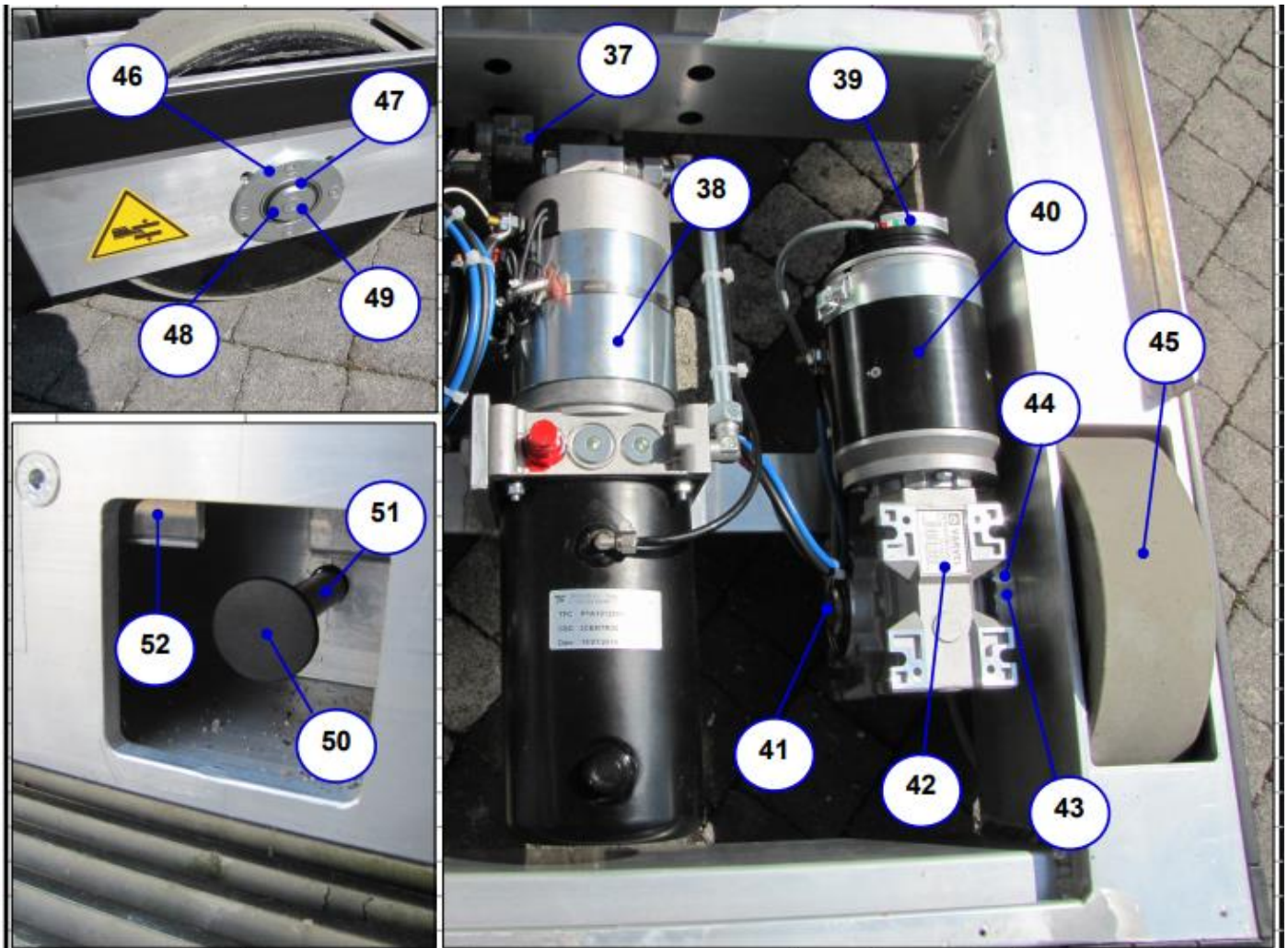

ELEVAH51MOVE

N°	Codice:	Descrizione:	
53	2CONT104	Teleruttore Tipo Elektrosistem	
54	2BASE.FU	Base fusibile	
55	2FUS.80A	Fusibile 80A	
56	2CLACSON	Clacson	
57	2CICAL61	Buzzer intermittente	
58	2CICAL60	Buzzer continuo	
59	2QUADRE9	Modulo TS100	
60	2CAR.B20	Caricabatterie S.P.E 10A-24V	
61	2BAT.75B	Batterie	
62	2MORSETB	Morsetto e coprिमorsetto batterie	

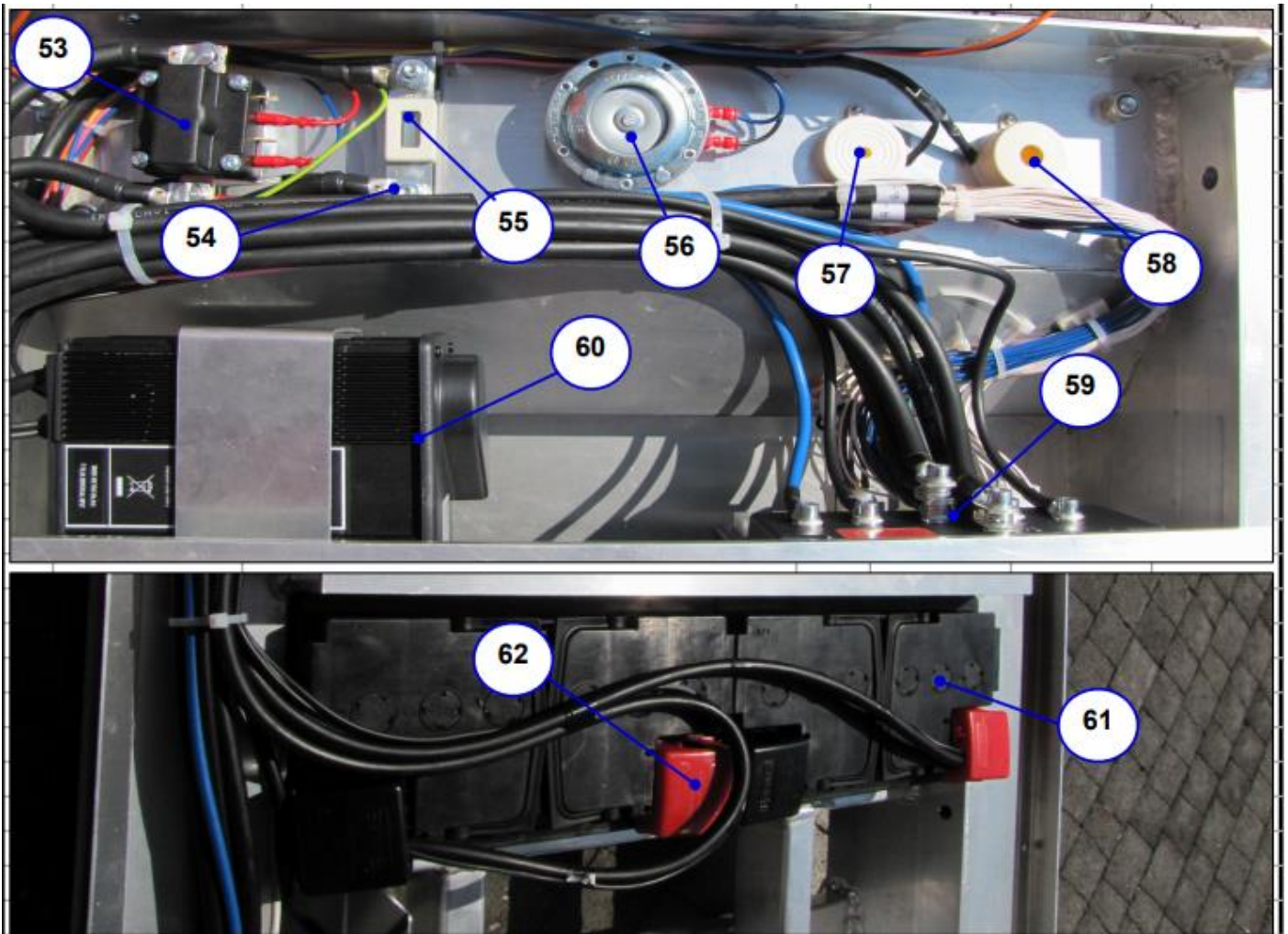

ELEVAH51MOVE

N°	Codice:	Descrizione:	
63	2SUPMOL2	Supporto molla DX	
64	2SUP.MOL	Supporto molla SX	
65	***	Tubo accesso DWG.IMA-190.60	
66	2MOLLELD	Molla destra	
67	2GUIDAP2	Guida apertura porte	
68	2MICRO16	Sensore a calamita chiusura porta	
69	2MOLLELS	Molla sinistra	
70	2FLANSUP	Flangia supporto molla	
71	2TUBOBOC	Tubo bloccaggio supporti molle	
72	2TUBOBO2	Tubo interno porte	
73	2TUBOBO3	Tubo parapetto DWG.IMA-190.51	
74	2SACCAEL	Sacca portadocumenti	



ELEVAH51MOVE

N°	Codice:	Descrizione:	
75	2JOYSTIC4	Joystick comandi	
76	2CAREN14	Supporto comandi	
77	2SELETT5	Selettore ON-OFF a chiave	
78	2COMMUTA	Commutatore salita-discesa piano picking	
79	2PULSEM4	Pulsante giallo clacson	
80	2PULSEME	Pulsante a fungo emergenza	
81	***	Disco giallo EMERGENCY STOP	
82	2IND.BAT	Indicatore di batterie e contaore	
83	2PERNO44	Perno catena Fleyer AL522	
84	2PETTIN3	Pettini catena Fleyer AL522	
85	2MICRO11	Micro blocco salita/discesa piano picking	

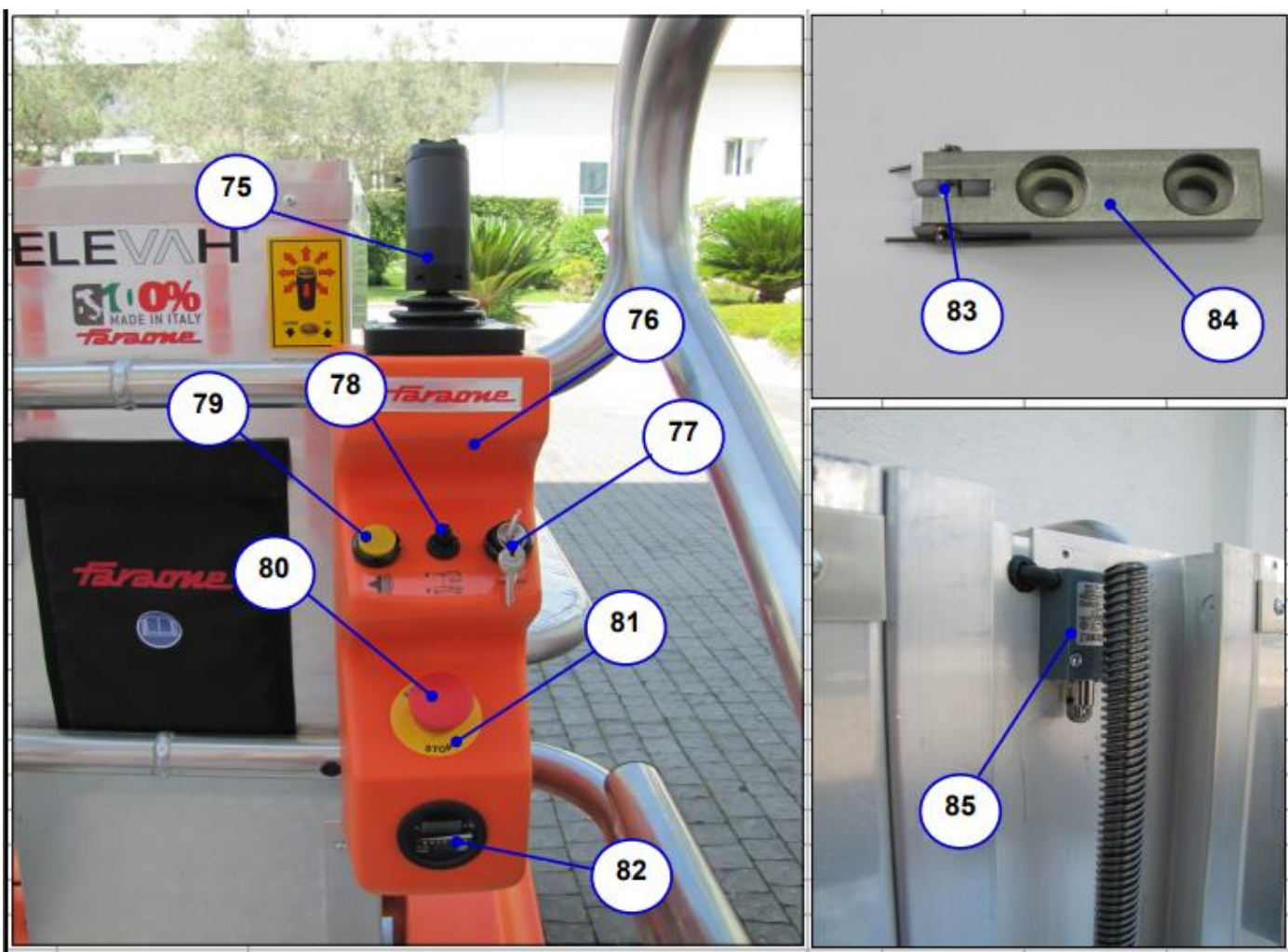

ELEVAH51MOVE

N°	Codice:	Descrizione:	
86	2RINFRUO	Rinforzo interno sfilo ELEVAH51 MOVE	
87	2SUPPRUO	Supporto ruota sfilo ELEVAH51 MOVE	
88	2RULLO24	Rullo di scorrimento sfilo ELEVAH51 MOVE	
89	2PERNO39	Supporto ruota di scorrimento	
90	2RULLO23	Rullo di scorrimento sfilo	

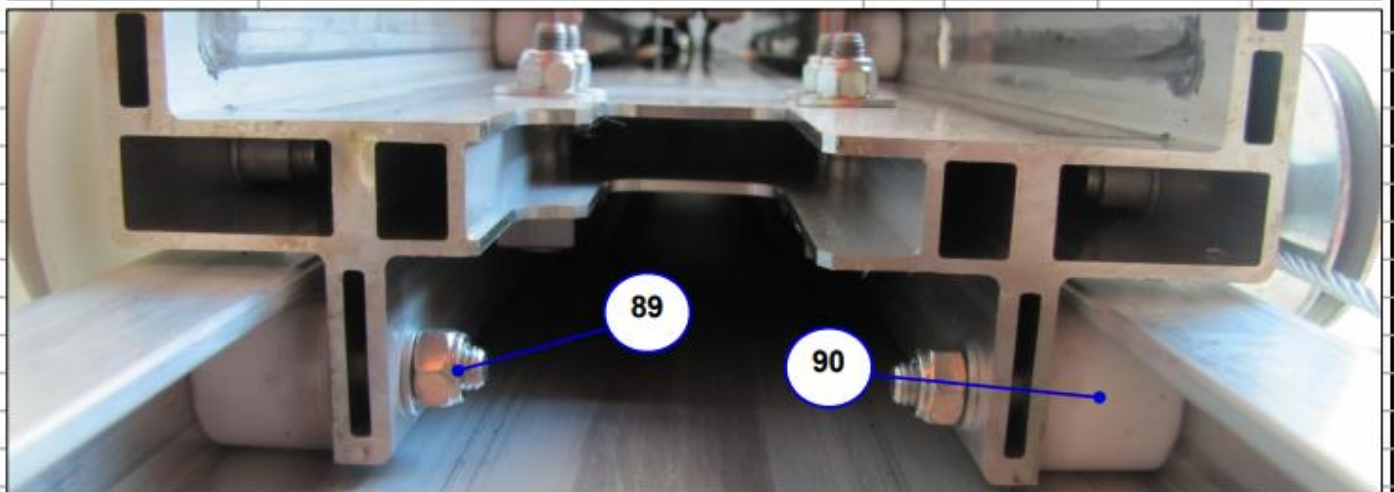
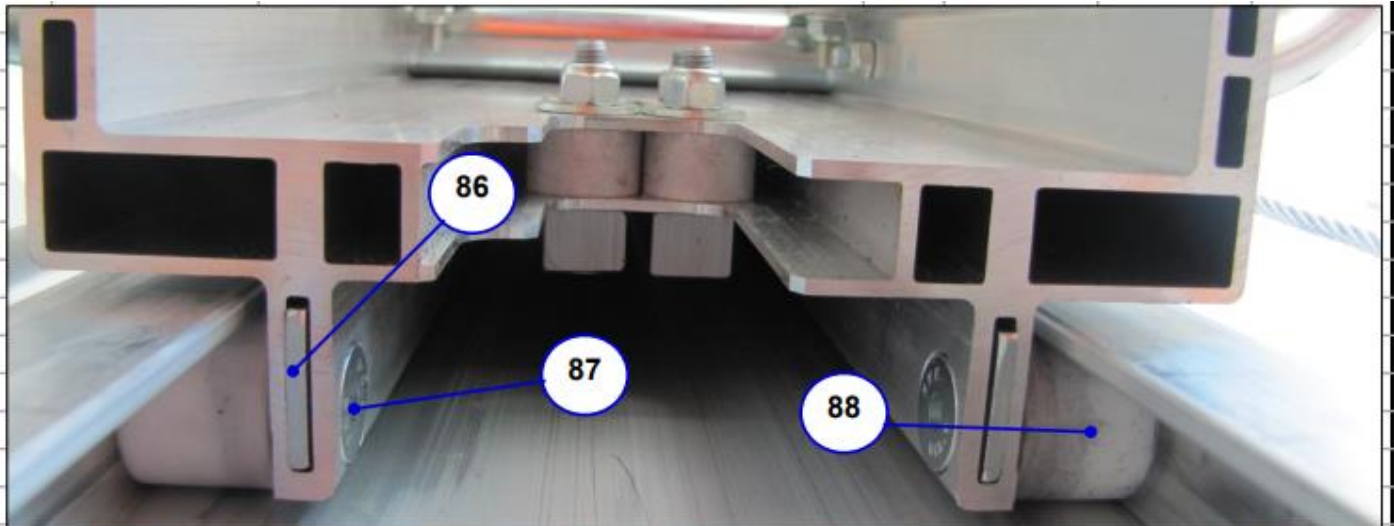

ESPLOSO CENTRALINA ELEVAH51MOVE

2CENTR30

Tabella: Elenco ricambi

Descrizione	Art. parte	QUANTITÀ	REVISIONE
1	520000000	1	00000000
2	520000000	1	00000000
3	520000000	1	00000000
4	520000000	1	00000000
5	520000000	1	00000000
6	520000000	1	00000000
7	520000000	1	00000000
8	520000000	1	00000000
9	520000000	1	00000000
10	520000000	1	00000000
11	520000000	1	00000000
12	520000000	1	00000000
13	520000000	1	00000000
14	520000000	1	00000000
15	520000000	1	00000000
16	520000000	1	00000000
17	520000000	1	00000000
18	520000000	1	00000000
19	520000000	1	00000000
20	520000000	1	00000000
21	520000000	1	00000000
22	520000000	1	00000000
23	520000000	1	00000000

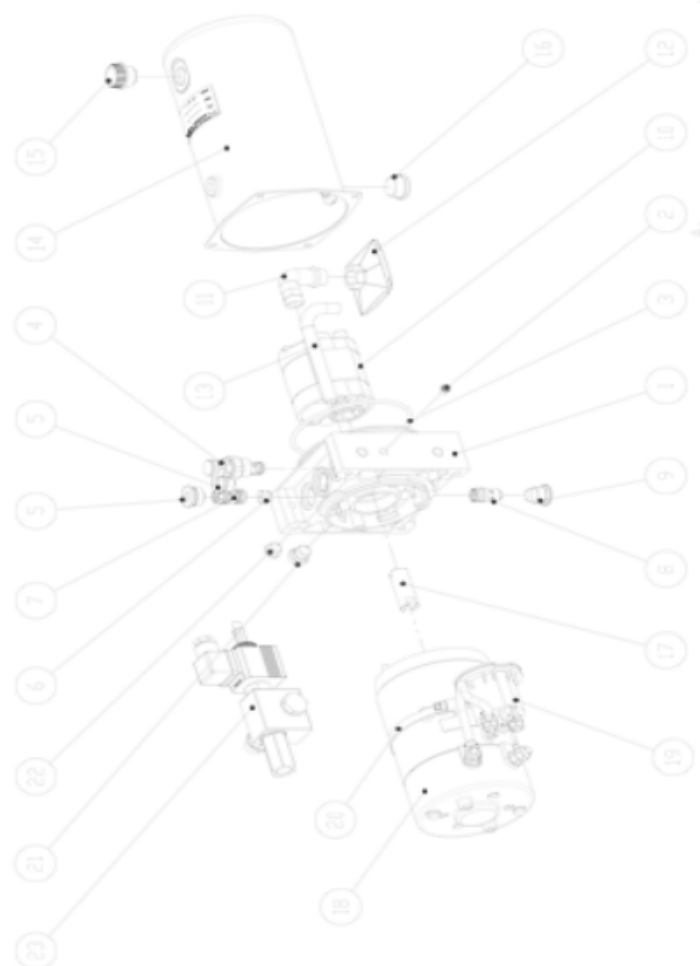

Valvola elettrica ICE Elettron/EB
+ valvola paraculabre

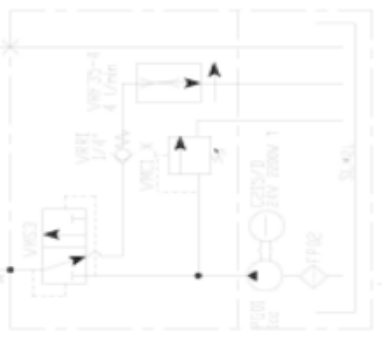
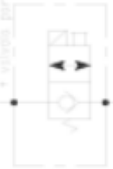

Revisione REV01 del 03/06/2014
- Substituito 8106020102001 con 8106080102001.

REV	DESCRIZIONE	REVISIONE
01	01	01
02	02	02
03	03	03
04	04	04
05	05	05
06	06	06
07	07	07
08	08	08
09	09	09
10	10	10
11	11	11
12	12	12
13	13	13
14	14	14
15	15	15
16	16	16
17	17	17
18	18	18
19	19	19
20	20	20
21	21	21
22	22	22
23	23	23

8106080102001
DESCRIZIONE
VALVOLA ELETTRICA
REVISIONE
01
02
03
04
05
06
07
08
09
10
11
12
13
14
15
16
17
18
19
20
21
22
23