



**ZARGES**

- de** Verwendungsanleitung  
Akku Safe Universal 1.0  
(40583) – 2
- en** Use instructions for Battery  
Safe Universal Case 1.0  
(40583) – 5
- fr** Instructions d'utilisation de la caisse  
Akku Safe Universal 1.0  
(40583) – 8
- es** Instrucciones de uso: Caja para  
baterías Safe Universal 1.0  
(40583) – 11
- it** Istruzioni per l'uso di  
Cassa universale per  
batterie ricaricabili 1.0  
(40583) – 14
- se** Bruksanvisning batterilåda 1.0  
(40583) – 17
- hu** Akku Safe univerzális 1.0  
használati útmutató  
(40583) – 20
- nl** Gebruiksaanwijzing  
Akku Safe Universal 1.0  
(40583) – 23



**Vers 02**  
**03/2022**  
**No 16501734**

# Inhalt

1	Zu dieser Anleitung.....	2
2	Bestimmungsgemäße Verwendung .....	2
3	Allgemeine Sicherheitshinweise.....	2
3.1	Anwendung der Kiste als Transportbehälter.....	3
3.2	Anwendung der Kiste als Lagerungsbehälter .....	3
3.3	Kennzeichnungen am Produkt.....	3
4	Lieferumfang und Verwendung.....	3
5	Technische Daten.....	3
6	Wartung und Reinigung.....	3
6.1	Reinigung .....	3
6.2	Wiederkehrende Prüfungen .....	4
7	Lagerung.....	4
8	Verpackung und Entsorgung.....	4

## 1 Zu dieser Anleitung

Diese Anleitung beschreibt die sichere Verwendung der Kiste Akku Safe Universal 40583 für den Transport und die Lagerung von Lithium-Ionen-Batterien und Lithium-Ionen-Zellen.

- Lesen Sie vor Gebrauch diese Anleitung durch und bewahren Sie die Anleitung für künftiges Nachlesen auf.

Bei Weitergabe der Kiste muss diese Anleitung mitgegeben werden.

## 2 Bestimmungsgemäße Verwendung

Diese Kiste ist eine Gefahrgutverpackung für den Transport von Lithium-Ionen-Batterien nach UN 3480 und UN 3481, entwickelt gemäß den Anforderungen nach Sondervorschrift 376 und Verpackungsvorschriften P 911 und P 908 ADR 2021 für den Straßen-, Schienen-, Binnenschiffahrt- und Seeverkehr (ADR, RID, ADN und IMDG-Code).

Die Kiste entspricht einer 4B-codierten Verpackung, Verpackungsgruppe 1 und verfügt über die Bauartzulassung einer Verpackung zur Beförderung gefährlicher Güter oder gefährlicher Gegenstände, sowie einer Festlegung, ausgestellt durch die Bundesanstalt für Materialforschung und -prüfung (BAM), zur Beförderung beschädigter oder defekter Lithium-Ionen-Zellen und Lithium-Ionen-Batterien.

- Für Schäden, die durch nicht bestimmungsgemäße Verwendung entstanden sind, wird keine Haftung übernommen.
- Wird diese Kiste als Gefahrgutverpackung verwendet, darf die Nutzung ausschließlich durch geschultes Personal erfolgen.

- Veränderungen an der Kiste, die nicht vom Hersteller autorisiert sind, führen zum Erlöschen der Garantie und Gewährleistung und zum Verlust der Haftung.

Andere Verwendungen sind unzulässig. Für hieraus resultierende Schäden trägt das Risiko allein der Verwender der Verpackung.

## 3 Allgemeine Sicherheitshinweise

Zusätzlich zu den allgemeinen Sicherheitshinweisen müssen die allgemeinen Kennzeichnungen am Produkt beachtet werden.

Für die Anwendung im Gefahrguttransport müssen die jeweiligen Verpackungsanweisungen beachtet werden.



### WARNUNG

**Rauchgasentwicklung bei Brand der Batterie verursacht Erstickungsgefahr**

- Nur in gut belüfteten Räumen verwenden.
- Einatmen von Dämpfen vermeiden.
- Geschlossene Räume sofort verlassen.
- Gelände weiträumig räumen.
- Feuerwehr alarmieren.



### WARNUNG

**Bei Brand der Batterie kann die Außenseite der Kiste heiß werden und Verbrennungen verursachen.**

- Kiste nicht berühren.
- Gefahrenbereich sofort verlassen.
- Feuerwehr alarmieren.



### WARNUNG

**Herausschleudern von heißen oder geschmolzenen Teilen verursacht Verletzungen.**

- Kiste nur mit vollständiger und intakter Innenausstattung verwenden.
- Kiste nur mit verschlossenem Deckel verwenden.



### WARNUNG

**Austretendes Elektrolyt verursacht Verätzungen**

- Hautkontakt, Augenkontakt und Einatmen von Dämpfen vermeiden.

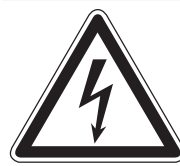

### WARNUNG

**Stromschlaggefahr an offenen Kontakten**

- Pole der Batterie gegen Kurzschluss sichern.



### VORSICHT

**Unbeabsichtigtes Zufallen des Deckels verursacht Quetschgefahr**

- Deckel vollständig öffnen.



**VORSICHT**  
**Kiste kann herabfallen und Verletzungen verursachen.**

- Stabilen Stand sicherstellen.
- Kiste nicht über 1,80 m stapeln.
- Kiste auf Stapelecken positionieren.
- Kiste mit defekten Batterien **NICHT** stapeln.

### 3.1 Anwendung der Kiste als Transportbehälter

- Für beschädigte Batterien, defekt, aber transportsicher, gemäß P 908 und SV 376, Prototypen gemäß P 910 und SV 310 oder Batterien zur Entsorgung/zum Recycling gemäß P 909 und SV 377 gelten die Beschränkungen unter Punkt 5 „Datos técnicos“ auf Seite 12.
- Für kritisch defekte Lithium-Ionen-Batterien gemäß P 911, SV 376 gilt: Die Kiste darf **gemäß Festlegung** der BAM 15544 - aktuelle Fassung zur Beförderung von Lithium-Ionen-Batterien, die zu einer schnellen Zerlegung, gefährlichen Reaktion, Flammenbildung, gefährlichen Wärmeentwicklung oder einem gefährlichen Ausstoß giftiger, ätzender oder entzündbarer Gase oder Dämpfe neigt, verwendet werden. Diese Festlegung der BAM ist auf Anfrage bei ZARGES erhältlich.
- Die jeweiligen Verpackungsanweisungen sind zu befolgen.
- Für die Beförderung von Gefahrgütern die beiliegende Anleitung Fbl 10/36 beachten. **Insbesondere gelten die aktuellen Vorschriften** zur Beförderung gefährlicher Güter.
- Im Rahmen der gesetzlichen Regelungen gemäß IATA-DGR kann die Kiste auch für den Luftverkehr verwendet werden.

### 3.2 Anwendung der Kiste als Lagerungsbehälter

Es ist Aufgabe des Betreibers, in Zusammenarbeit mit dem Schadenversicherer geeignete Maßnahmen für die Lagerung von Lithium-Ionen-Batterien festzulegen und umzusetzen. Es gelten die örtlichen und rechtlichen Bedingungen.

Die Herstellerinformationen der Batteriehersteller müssen beachtet werden.

### 3.3 Kennzeichnungen am Produkt

Die Sicherheitskennzeichnungen der Kiste dürfen nicht überklebt, übermalt oder entfernt werden.

## 4 Lieferumfang und Verwendung

de

Vor Verwendung den einwandfreien Zustand der Kiste kontrollieren.

 Die Kiste darf nur komplett, d.h. mit der vollständigen Innenausstattung, verwendet werden.

 Den Deckel bei Transport und Lagerung verschlossen halten.

Lieferumfang Siehe Seite 26



Verwendung Siehe Seite 26

A1-A3

## 5 Technische Daten

Außenmaße (L x B x H)	ca. 600 x 400 x 250 mm
Innenmaße (L x B x H)	ca. 550 x 350 x 220 mm
Nutzmaße (L x B x H)	ca. 390 x 190 x 100 mm
Leergewicht	ca. 11,5 kg
Gewicht	max. 65 kg
Zuladung	max. 53 kg
Temperaturbereich der Verpackung	-54 °C ... 80 °C
pH-Wert der Umgebung	4 ... 8

## 6 Wartung und Reinigung

Eigene Reparaturen oder die Verwendung einer beschädigten Kiste sind nicht zulässig. Beschädigte oder unvollständige Kisten und Teile dürfen nicht mehr verwendet werden.

### 6.1 Reinigung

- Nur mit Reinigungsmitteln reinigen, die für Aluminium geeignet sind.

Reinigungsmittel dürfen nicht ins Erdreich gelangen.

- Gebrauchte Reinigungsflüssigkeiten gemäß geltenden Umweltschutzbestimmungen entsorgen.

## 6.2 Wiederkehrende Prüfungen

Die Kiste muss regelmäßig durch einen Sachkundigen auf Betriebssicherheit geprüft werden.

- Die Prüfintervalle müssen den Betriebsverhältnissen angepasst werden.
- Die Prüfung muss mindestens jährlich erfolgen.
- Die Durchführung der Prüfung muss dokumentiert werden.

### Beschlagteile, Gelenke

- Auf Beschädigung, Risse, Verbiegungen und Korrosion prüfen.
- Abnutzung und Funktionsfähigkeit prüfen.
- Auf Spuren von Temperaturanstiegen, z.B. Verfärbungen, Schmauchspuren, Brandflecken prüfen.

### Kennzeichnung

- Auf Lesbarkeit und Beschädigung prüfen.

### Zubehör

- Auf Vollständigkeit prüfen.

## 7 Lagerung

---

Für die Lagerung der leeren Kiste gelten die folgenden Bedingungen:

- Nur in trockenen Innenräumen lagern.
- Nur auf ebenem Boden ohne Neigung platzieren.

## 8 Verpackung und Entsorgung

---

- Kiste gemäß örtlicher Vorschriften und Gesetzen gemäß den Bestimmungen für Aluminiumrecycling entsorgen.
- Innenausstattung getrennt entsorgen.

# Contents

<b>1</b>	<b>About these instructions</b> .....	<b>5</b>
<b>2</b>	<b>Intended use</b> .....	<b>5</b>
<b>3</b>	<b>General safety instructions</b> .....	<b>5</b>
3.1	Using the case as a transport container.....	6
3.2	Using the case as a storage container.....	6
3.3	Markings on the product .....	6
<b>4</b>	<b>Scope of delivery and use</b> .....	<b>6</b>
<b>5</b>	<b>Technical data</b> .....	<b>6</b>
<b>6</b>	<b>Maintenance and cleaning</b> .....	<b>6</b>
6.1	Cleaning.....	6
6.2	Periodic inspections.....	7
<b>7</b>	<b>Storage</b> .....	<b>7</b>
<b>8</b>	<b>Packaging and disposal</b> .....	<b>7</b>

## 1 About these instructions

These instructions describe the safe use of the Battery Safe Universal Case 40583 for transporting and storing lithium-ion batteries and lithium-ion cells.

- Please read through these instructions before use and retain them for future reference.

**This instruction manual must be included if you pass on the case to someone else.**

## 2 Intended use

This case is a piece of hazardous goods packaging for transporting lithium-ion batteries in accordance with UN 3480 and UN 3481, developed based on the requirements specified in Special Provision 376 and Packing Instructions P 911 and P 908 ADR 2021 for road, rail, inland waterway and maritime transport (ADR, RID, ADN and IMDG code).

The product is a UN 4B case intended for Packing Group 1. It has obtained the type approval of packaging designed to carry hazardous goods or dangerous items as well as a decision issued by the Federal Institute for Materials Research and Testing (BAM), for the transport of damaged or defective lithium-ion cells and lithium-ion batteries.

- The manufacturer does not accept any liability for any damage resulting from improper use.
- If this case is used as hazardous goods packaging, it must only be handled by trained personnel.
- Any modifications to the case that are not authorised by the manufacturer will void the warranty and exclude any liability of the manufacturer.

Any other uses are prohibited. The user of the packaging bears sole responsibility for any risk of damage arising from improper use.

## 3 General safety instructions

In addition to the general safety instructions, the general markings on the product must be observed. For use in hazardous goods transport, the respective packing instructions must be observed.



**WARNING**  
**Risk of suffocation through smoke inhalation in the event of a battery fire**  
 Use only in a well-ventilated area.  
 Avoid inhaling any vapours.  
 Leave enclosed spaces immediately.  
 Evacuate and move far away from the affected area.  
 Alert the fire brigade.



**WARNING**  
**In the event of a battery fire, the outside of the case may become hot and cause burns.**  
 Do not touch the case.  
 Leave the danger zone immediately.  
 Alert the fire brigade.



**WARNING**  
**There is a risk of injury caused by hot or melted parts being propelled outwards.**  
 Only use the case if its interior fittings are complete and intact.  
 Only use the case with its lid closed.



**WARNING**  
**Leaking electrolyte may cause chemical burns.**  
 Avoid skin and eye contact. Do not inhale any vapours.



**WARNING**  
**Risk of electric shock through contact with bare terminals.**  
 Protect the battery terminals against short circuit.



**CAUTION**  
**Risk of crush injury due to the lid accidentally falling shut**  
 Open the lid completely.



#### CAUTION

**The case may fall and cause injury.**

Ensure it is stable.

Do not stack cases higher than 1.80 m.

Align the case with the stacking corners below.

Do **NOT** stack cases that contain defective batteries.

### 3.1 Using the case as a transport container

- The restrictions provided in Section 5 "Technical data" on page 6 apply to damaged batteries (defective but safe for transport) in accordance with P 908 and SP 376, prototypes in accordance with P 910 and SP 310, or batteries for disposal/recycling in accordance with P 909 and SP 377.
- The following applies to critically defective lithium-ion batteries in accordance with P 911 and SP 376: **based on the decision** of BAM 15544 in its current version, the case is allowed to be used for transporting lithium-ion batteries that are susceptible to decomposing rapidly, giving rise to dangerous reactions, causing fire, developing dangerous levels of heat, or releasing toxic, corrosive or flammable gases or vapours. You can request a copy of the BAM decision from ZARGES.
- The relevant packing instructions must be followed.
- Follow the included instructions Fbl 10/36 when transporting hazardous goods. **In particular, the current regulations** concerning the transport of hazardous goods must be observed.
- According to IATA DGR, the case is also allowed to be used for shipping hazardous goods by air.

### 3.2 Using the case as a storage container

The operator is responsible for working with its indemnity insurance company to determine and implement appropriate measures for the storage of lithium-ion batteries. Local regulations and statutory requirements must be complied with.

**The instructions provided by the battery manufacturer must be observed.**

### 3.3 Markings on the product

**Do not remove any safety markings on the case or cover them with adhesive labels or paint.**

## 4 Scope of delivery and use

**Check and ensure the case is in perfect working order before use.**

**⚠ The case is only allowed to be used if it is complete, i.e. all interior fittings must be present.**

**⚠ Keep the lid closed during transport and storage.**

Scope of delivery See page 26



Use See page 26

**A1-A3**

## 5 Technical data

Outside dimensions (L x W x H)	approx. 600 × 400 × 250 mm
Inside dimensions (L x W x H)	approx. 550 × 350 × 220 mm
Usable space (L x W x H)	approx. 390 × 190 × 100 mm
Weight when empty:	approx. 11.5 kg
Weight	max. 65 kg
Load capacity	max. 53 kg
Temperature range of the packaging	-54°C ... 80°C
Environmental pH values:	4 ... 8

## 6 Maintenance and cleaning

**If the case is damaged, do not use it or attempt to repair it on your own. Do not continue using any damaged or incomplete cases or parts.**

### 6.1 Cleaning

- Only clean the product using cleaning agents that are suitable for aluminium.

**Do not allow cleaning agents to seep into the soil.**

- Dispose of used cleaning solutions in accordance with the relevant environmental regulations.

## 6.2 Periodic inspections

The case must be regularly inspected for operational safety by a competent person.

- The inspection intervals must be appropriate for the specific operating conditions.
- Inspection must be carried out at least once a year.
- The inspection must be documented.

### Fittings, hinges

- Check for damage, cracks, bends and corrosion.
- Check for signs of wear and proper functioning.
- Check for signs of temperature increases, e.g. discolouration, smoke residues, burn marks.

### Labelling

- Check for legibility and damage.

### Accessories

- Check for completeness.

## 7 Storage

---

Observe the following requirements when storing the case without contents:

- Store only in a dry indoor environment.
- Place only on flat, even ground.

## 8 Packaging and disposal

---

- Dispose of the case in accordance with local laws and regulations for recycling aluminium.
- Dispose of the interior fittings separately.

# Contenu

1	À propos de cette notice .....	8
2	Utilisation conforme à l'usage prévu .....	8
3	Consignes générales de sécurité .....	8
3.1	Utilisation de la caisse comme conteneur de transport.....	9
3.2	Utilisation de la caisse comme conteneur de stockage .....	9
3.3	Marquages sur le produit .....	9
4	Contenu de la livraison et utilisation.....	9
5	Caractéristiques techniques .....	9
6	Maintenance et nettoyage .....	9
6.1	Nettoyage .....	9
6.2	Contrôles périodiques.....	10
7	Stockage .....	10
8	Emballage et élimination .....	10

## 1 À propos de cette notice

Cette notice décrit l'utilisation en toute sécurité de la caisse Akku Safe Universal 40583 pour le transport et le stockage de batteries et de cellules lithium-ion.

- Lire attentivement cette notice avant utilisation et la conserver pour pouvoir la consulter ultérieurement.

Cette notice doit être remise au nouveau propriétaire en cas de revente de la caisse.

## 2 Utilisation conforme à l'usage prévu

Cette caisse est un emballage pour produits dangereux destiné au transport de batteries lithium-ion conforme aux réglementations UN 3480 et UN 3481, élaborée conformément aux exigences de la prescription spéciale 376 et aux instructions d'emballage P911 et P908 ADR 2021 applicables à la circulation routière, ferroviaire, fluviale et maritime (ADR, RID, ADN et IMDG). La caisse correspond à un emballage codé 4B, groupe d'emballages 1, et dispose d'une homologation de type pour le transport de marchandises ou d'objets dangereux, ainsi que d'une fiche de spécification délivrée par le BAM (office fédéral allemand pour la recherche et les essais sur les matériaux) pour le transport de cellules et de batteries lithium-ion endommagées ou défectueuses.

- Nous déclinons toute responsabilité pour les dommages liés à une utilisation non conforme.
- Pour les applications d'emballage de produits dangereux, la caisse doit être utilisée exclusivement par du personnel formé à cet effet.

- Toute modification de la caisse non autorisée par le fabricant entraîne l'annulation de la garantie et l'exclusion de la responsabilité du fabricant.

Toute autre utilisation est interdite. L'utilisateur de l'emballage est seul responsable des dommages découlant d'une utilisation non conforme.

## 3 Consignes générales de sécurité

Respecter les consignes et marquages d'ordre général apposés sur le produit en plus des consignes de sécurité générales.

Pour le transport de produits dangereux, respecter impérativement les instructions d'emballage applicables.



### AVERTISSEMENT

**Le dégagement de fumée en cas d'incendie de la batterie entraîne un risque d'étouffement**

À utiliser uniquement dans des locaux bien aérés.

Éviter d'inhaler les vapeurs.

Quitter immédiatement les locaux fermés.

Évacuer le site.

Avertir les pompiers.



### AVERTISSEMENT

**En cas d'incendie de la batterie, l'extérieur de la caisse peut atteindre une température élevée et causer des brûlures.**

Ne pas toucher la caisse.

Quitter immédiatement la zone de danger.

Avertir les pompiers.



### AVERTISSEMENT

**L'éjection de pièces chaudes ou fondues peut occasionner des blessures.**

Utiliser la caisse exclusivement avec un équipement intérieur complet et intact.

Utiliser la caisse uniquement avec le couvercle fermé.



### AVERTISSEMENT

**L'écoulement d'électrolyte peut provoquer des brûlures**

Éviter tout contact avec la peau et les yeux ainsi que d'inhaler les vapeurs.

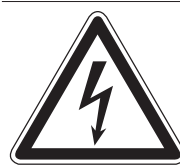

### AVERTISSEMENT

**Risque de choc électrique au niveau des contacts à nu**

Protéger les bornes de la batterie contre les courts-circuits.



### PRUDENCE

**Risque d'écrasement en cas de fermeture accidentelle du couvercle**

Ouvrir complètement le couvercle.



**PRUDENCE**

**Une chute de la caisse peut occasionner des blessures.**

S'assurer de la stabilité de la caisse.

Ne pas réaliser une pile de caisses de plus de 1,80 m.

Positionner la caisse sur les coins de gerbage.

Ne **PAS** empiler de caisses contenant des batteries défectueuses.

### 3.1 Utilisation de la caisse comme conteneur de transport

- Pour les batteries endommagées, défectueuses, mais avec emballage sécurisé pour le transport, conformément aux prescriptions P 908 et SV 376, les prototypes selon P 910 et SV 310 ou les batteries à éliminer/recycler selon les prescriptions P 909 et SV 377, les restrictions du point 5 s'appliquent. « Caractéristiques techniques » page 9
- Pour les batteries lithium-ion présentant des défauts critiques selon P 911, SV 376 : Conformément à la version actuelle de la **fiche de spécification 15544** du BAM (office fédéral allemand pour la recherche et les essais sur les matériaux), cette caisse peut être utilisée pour transporter des batteries lithium-ion, qui tendent à se décomposer rapidement, à provoquer des réactions chimiques dangereuses, à s'enflammer ou à développer une chaleur importante et à émettre des gaz ou des vapeurs toxiques, irritants ou inflammables. La fiche de spécification du BAM peut être obtenue auprès de ZARGES sur demande.
- Respecter impérativement les instructions d'emballage applicables.
- Pour le transport de produits dangereux, respecter la notice ci-jointe Fbl 10/36. **Respecter en particulier les dispositions actuellement** en vigueur sur le transport de produits dangereux.
- Dans le cadre des dispositions légales selon IATA-DGR, la caisse peut également être utilisée pour le transport aérien.

### 3.2 Utilisation de la caisse comme conteneur de stockage

Il incombe à l'exploitant de définir et de mettre en œuvre, en collaboration avec l'assureur-dommages, des mesures appropriées pour le stockage des batteries lithium-ion. Les conditions légales en vigueur au niveau local s'appliquent.

**Les informations du fabricant des batteries doivent être respectées.**

### 3.3 Marquages sur le produit

**Ne pas supprimer ni masquer les marquages de sécurité sur la caisse avec des autocollants ou des inscriptions.**

## 4 Contenu de la livraison et utilisation

**Avant utilisation, vérifier que la caisse est en parfait état.**

 **La caisse doit être utilisée uniquement en totalité, c'est-à-dire avec l'équipement intérieur complet.**

 **Maintenir le couvercle fermé pendant le transport et le stockage.**

Contenu de la livraison      Voir page 26



Utilisation      Voir page 26

**A1-A3**

## 5 Caractéristiques techniques

Dimensions extérieures (L x l x H)	env. 600 x 400 x 250 mm
Dimensions intérieures (L x l x H)	env. 550 x 350 x 220 mm
Dimensions utiles (L x l x H)	env. 390 x 190 x 100 mm
Poids à vide	env. 11,5 kg
Poids	max. 65 kg
Charge utile	max. 53 kg
Plage de température de l'emballage	Entre -54 °C et 80 °C
pH ambiant	4 ... 8

## 6 Maintenance et nettoyage

**Il est interdit de procéder à des réparations ou d'utiliser une caisse endommagée. N'utiliser en aucun cas des caisses ou des composants endommagés ou incomplets.**

### 6.1 Nettoyage

- Nettoyer ce produit uniquement avec un produit adapté pour l'aluminium.

**Les produits de nettoyage ne doivent pas s'infiltrer dans le sol.**

- Éliminer les liquides de nettoyage utilisés conformément aux directives de protection de l'environnement en vigueur.

## 6.2 Contrôles périodiques

La sécurité de fonctionnement de la caisse doit être régulièrement contrôlée par une personne compétente.

- Les intervalles de contrôle doivent être adaptés aux conditions d'exploitation.
- Le contrôle doit être effectué au minimum une fois par an.
- L'exécution du contrôle doit être documentée.

### Ferrures, articulations

- S'assurer de l'absence de dommage, de fissures, de déformations et de corrosion.
- Vérifier l'état d'usure et de fonctionnement.
- Vérifier l'absence de signes d'augmentation de la température (p. ex. décolorations, traces de combustion, taches d'incendie).

### Marquage

- Contrôler la lisibilité du marquage et s'assurer qu'il n'est pas endommagé.

### Accessoires

- S'assurer qu'aucun accessoire ne manque.

## 7 Stockage

---

Les conditions suivantes s'appliquent pour le stockage de la caisse vide :

- Uniquement en intérieur et à l'abri de l'humidité.
- Sur un sol plat et régulier, non incliné.

## 8 Emballage et élimination

---

- Éliminez la caisse conformément aux réglementations et lois locales en matière de recyclage de l'aluminium.
- Retirer l'équipement intérieur séparément.

# Contenido

<b>1</b>	<b>Acerca de estas instrucciones</b> .....	<b>11</b>
<b>2</b>	<b>Uso conforme a los fines previstos</b> .....	<b>11</b>
<b>3</b>	<b>Indicaciones generales de seguridad</b> .....	<b>11</b>
3.1	Uso de la caja como contenedor de transporte .....	12
3.2	Uso de la caja como contenedor de almacenamiento	12
3.3	Indicaciones visibles en el producto .....	12
<b>4</b>	<b>Volumen de suministro y uso</b> .....	<b>12</b>
<b>5</b>	<b>Datos técnicos</b> .....	<b>12</b>
<b>6</b>	<b>Mantenimiento y limpieza</b> .....	<b>12</b>
6.1	Limpieza .....	12
6.2	Comprobaciones periódicas.....	13
<b>7</b>	<b>Almacenamiento</b> .....	<b>13</b>
<b>8</b>	<b>Embalaje y eliminación</b> .....	<b>13</b>

## 1 Acerca de estas instrucciones

Estas instrucciones describen el uso seguro de la caja para baterías Safe Universal 40583 para el transporte y almacenamiento de baterías de iones de litio y células de iones de litio.

- Antes de usarla, leer detenidamente estas instrucciones y conservarlas para poder consultarlas en el futuro.

En caso de ceder esta caja para baterías a otra persona, se deberá entregarle también estas instrucciones.

## 2 Uso conforme a los fines previstos

Esta caja es un embalaje para mercancías peligrosas destinado al transporte de baterías de iones de litio según UN 3480 y UN 3481, desarrollado conforme a los requisitos de la normativa especial 376 y las disposiciones sobre embalajes P 911 y P 908 ADR 2021 para el transporte por carretera, ferrocarril, fluvial y marítimo (ADR, RID, ADN y código IMDG). La caja corresponde a un embalaje codificado 4B, grupo de embalaje 1 y dispone de la homologación de tipo de embalaje para el transporte de mercancías peligrosas u objetos peligrosos, así como una especificación, emitida por el Instituto Federal para Investigación y Ensayos de Materiales (BAM) de Alemania, para el transporte de células de iones de litio y baterías de iones de litio dañadas o defectuosas.

- No asumimos ninguna responsabilidad por daños resultantes de un uso no conforme a los fines previstos.
- Solo un personal debidamente formado puede utilizar esta caja como embalaje para mercancías peligrosas.
- Las modificaciones a la caja no autorizadas por el fabricante conllevan la anulación de la garantía y de la responsabilidad por daños.

No se permite ningún otro uso. En ese caso, únicamente el usuario del embalaje será responsable de los daños derivados.

## 3 Indicaciones generales de seguridad

Además de las indicaciones generales de seguridad, deben tenerse en cuenta las indicaciones generales visibles en el producto.

Para el uso de la caja en el transporte de mercancías peligrosas, deben respetarse las respectivas instrucciones de embalaje.



### ADVERTENCIA

**La generación de gases de combustión en caso de incendio de la batería provoca peligro de asfixia**

Utilizar únicamente en espacios bien ventilados.  
Evitar inhalar los vapores.  
Abandonar inmediatamente los espacios cerrados.  
Despejar todo el recinto.  
Avisar a los bomberos.



### ADVERTENCIA

**En caso de incendio de la batería, la parte exterior de la caja puede calentarse y causar quemaduras.**

No tocar la caja en ese caso.  
Abandonar inmediatamente la zona de peligro.  
Avisar a los bomberos.



### ADVERTENCIA

**La proyección violenta de piezas calientes o fundidas puede causar lesiones.**

Utilizar la caja únicamente si el equipamiento interior está intacto y completo.  
Utilizar la caja únicamente con la tapa cerrada.



### ADVERTENCIA

**Las fugas de electrolito provocan quemaduras químicas**

Evitar el contacto con la piel y los ojos.  
Evitar también la inhalación de vapores.

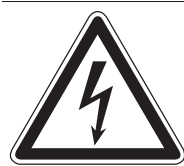

### ADVERTENCIA

**Riesgo de descarga eléctrica en los contactos abiertos**

Proteger los polos de la batería contra cortocircuitos.



### CUIDADO

**El cierre involuntario de la tapa provoca peligro de aplastamiento**

Abrir completamente la tapa.



#### CUIDADO

#### La caja puede caerse y causar lesiones.

Asegurarse de que la caja esté colocada sobre una superficie estable.

No apilar la caja a una altura superior a 1,80 m.

Colocar la caja sobre los ángulos de apilamiento.

**NO** apile cajas que contengan baterías defectuosas.

### 3.1 Uso de la caja como contenedor de transporte

- Se aplican las limitaciones estipuladas en el punto 5 "Datos técnicos" en la página 12 para baterías dañadas, defectuosas pero seguras para el transporte, según P 908 y SV 376, prototipos según P 910 y SV 310 o baterías para la eliminación/reciclaje según P 909 y SV 377.
- Para baterías de iones de litio gravemente defectuosas conforme a P 911, SV 376 se aplica lo siguiente: la caja puede utilizarse **conforme a la especificación** 15544 del BAM –versión actual– para el transporte de baterías de iones de litio que tienden a una rápida descomposición, reacciones peligrosas, formación de llamas, generación de calor peligrosa o emisión peligrosa de gases o vapores tóxicos, inflamables o corrosivos. Se puede obtener esta especificación solicitándola previamente a ZARGES.
- Seguir las instrucciones de embalaje correspondientes.
- Para el transporte de mercancías peligrosas, tener en cuenta las instrucciones adjuntas Fbl 10/36. **En particular, se aplican las disposiciones actuales** para el transporte de mercancías peligrosas.
- En el marco de las disposiciones legales según IATA-DGR, la caja también se puede utilizar para el transporte aéreo.

### 3.2 Uso de la caja como contenedor de almacenamiento

Es responsabilidad del explotador definir y aplicar, en colaboración con la aseguradora de daños, las medidas adecuadas para el almacenamiento de baterías de iones de litio. Se aplican las condiciones locales y legales.

Se debe tener en cuenta la información del fabricante de la batería.

### 3.3 Indicaciones visibles en el producto

Las indicaciones de seguridad visibles en la caja no deben cubrirse, pintarse ni quitarse.

## 4 Volumen de suministro y uso

Antes de utilizar la caja, comprobar que está en perfecto estado.

 La caja solo se puede utilizar completa, es decir, si tiene todo su equipamiento interior.

 Mantener la tapa cerrada durante el transporte y almacenamiento.

Volumen de suministro Véase página 26



Uso Véase página 26

A1-A3

## 5 Datos técnicos

Dimensiones externas (L. x An. x AL.)	aprox. 600 x 400 x 250 mm
Dimensiones internas (L. x An. x AL.)	aprox. 550 x 350 x 220 mm
Dimensiones efectivas (L. x An. x AL.)	aprox. 390 x 190 x 100 mm
Peso en vacío	aprox. 11,5 kg
Peso	máx. 65 kg
Carga útil	máx. 53 kg
Rango de temperatura del embalaje	-54 °C ... 80 °C
pH ambiental	4 ... 8

## 6 Mantenimiento y limpieza

No se permiten reparaciones por parte del usuario ni el uso de una caja dañada. Las cajas y piezas dañadas o incompletas no se deben seguir usando.

### 6.1 Limpieza

- Limpiar únicamente con productos de limpieza adecuados para aluminio.

Los productos de limpieza no deben penetrar en el suelo.

- Eliminar los líquidos de limpieza usados según las disposiciones de protección medioambiental vigentes.

## 6.2 Comprobaciones periódicas

Es preciso encargar con regularidad a un experto la comprobación de la seguridad de uso de la caja.

- Los intervalos de inspección deben adaptarse a las condiciones de servicio.
- Esta inspección debe efectuarse al menos una vez al año.
- Se debe registrar por escrito la ejecución de la inspección.

### Herrajes, bisagras

- Comprobar si hay daños, fisuras, combaduras y signos de corrosión.
- Comprobar el buen funcionamiento y revisar para detectar signos de desgaste.
- Comprobar si hay indicios de aumento de temperatura, p. ej. decoloraciones, huellas de combustión o marcas de quemaduras.

### Indicaciones de seguridad

- Comprobar que estas indicaciones sean legibles y estén intactas.

### Accesorios

- Comprobar que estén todos los accesorios.

## 7 Almacenamiento

---

Para el almacenamiento de la caja vacía se aplican las siguientes condiciones:

- Almacenar únicamente en espacios interiores secos.
- Colocar la caja solo sobre superficies lisas y planas.

## 8 Embalaje y eliminación

---

- Desechar la caja de acuerdo con las normas y leyes locales relativas al reciclaje del aluminio.
- Eliminar por separado el equipamiento interior de la caja.

# Indice

<b>1 Osservazioni riguardanti le presenti istruzioni per l'uso</b> .....	<b>14</b>
<b>2 Utilizzo previsto</b> .....	<b>14</b>
<b>3 Indicazioni generali di sicurezza</b> .....	<b>14</b>
3.1 Utilizzo della cassa come contenitore per il trasporto .....	15
3.2 Utilizzo della cassa come contenitore di stoccaggio .....	15
3.3 Segnaletica di sicurezza presente sul prodotto .....	15
<b>4 Contenuto della confezione e utilizzo</b> .....	<b>15</b>
<b>5 Specifiche tecniche</b> .....	<b>15</b>
<b>6 Manutenzione e pulizia</b> .....	<b>15</b>
6.1 Pulizia .....	15
6.2 Ispezioni ricorrenti .....	16
<b>7 Immagazzinamento</b> .....	<b>16</b>
<b>8 Imballaggio e smaltimento</b> .....	<b>16</b>

## 1 Osservazioni riguardanti le presenti istruzioni per l'uso

Le presenti istruzioni per l'uso descrivono l'utilizzo sicuro della cassa universale per batterie ricaricabili 40583 per il trasporto e la conservazione di batterie agli ioni di litio e celle agli ioni di litio.

- Leggere attentamente le presenti istruzioni per l'uso e conservarle per consultazioni future.

**In caso di vendita della cassa, consegnare assolutamente al nuovo proprietario le presenti istruzioni per l'uso.**

## 2 Utilizzo previsto

Questa cassa è un imballaggio per materiali pericolosi per il trasporto di batterie agli ioni di litio secondo le norme UN 3480 e UN 3481, sviluppato in conformità ai requisiti della norma speciale 376 e delle norme di imballaggio P 911 e P 908 ADR 2021 per il trasporto su strada, ferrovia, in navigazione interna e marittima (ADR, RID, ADN e IMDG-Code).

La cassa corrisponde a un imballaggio con codice 4B, gruppo di imballaggio 1, e dispone dell'omologazione del modello per il trasporto di merci pericolose o oggetti pericolosi, nonché di una definizione rilasciata dall'Istituto federale tedesco per la ricerca e l'analisi dei materiali (BAM), per il trasporto di celle agli ioni di litio e batterie agli ioni di litio danneggiate o difettose.

- Si declina qualsiasi responsabilità per danni derivanti da un uso non conforme.
- Se questa scatola viene utilizzata come imballaggio per merci pericolose, l'utilizzo deve essere affidato esclusivamente a personale addestrato.

- Eventuali modifiche alla cassa non autorizzate dal costruttore comportano l'invalidamento della garanzia.

**Non sono consentiti altri utilizzi. L'utilizzatore sarà ritenuto responsabile in via esclusiva degli eventuali danni derivanti da un impiego non conforme.**

## 3 Indicazioni generali di sicurezza

Oltre alle informazioni generali sulla sicurezza, osservare anche le etichette di sicurezza presenti sul prodotto. Per l'utilizzo nel trasporto di merci pericolose devono essere rispettate le relative istruzioni di imballaggio.



### AVVERTENZA

**Emissione di fumi in caso di incendio della batteria: pericolo di soffocamento.**

Utilizzare solo in ambienti ben ventilati.  
Evitare di respirare i vapori.  
Uscire immediatamente dai locali chiusi.  
Sgombrare l'area.  
Avisare i vigili del fuoco.



### AVVERTENZA

**In caso di incendio della batteria, l'esterno della cassa può surriscaldarsi e causare ustioni.**

Non toccare la cassa.  
Abbandonare immediatamente l'area di pericolo.  
Avisare i vigili del fuoco.



### AVVERTENZA

**La proiezione di parti calde o fuse può causare lesioni.**

Utilizzare la cassa solo con equipaggiamento interno completo e intatto.  
Utilizzare la cassa solo con il coperchio chiuso.



### ATTENZIONE

**Eventuali fuoriuscite di elettrolita possono causare ustioni**

Evitare il contatto con la pelle, con gli occhi e l'inalazione dei vapori.

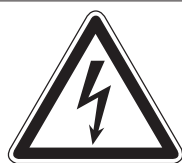

### ATTENZIONE

**Pericolo di scossa elettrica in caso di contatti aperti**

Proteggere i poli della batteria dai cortocircuiti.



### ATTENZIONE

**Una caduta accidentale del coperchio comporta un pericolo di schiacciamento**

Aprire completamente il coperchio.

**ATTENZIONE**

**La cassa può cadere e causare lesioni.**

Assicurare una posizione stabile.

Non impilare la cassa per più di 1,80 m.

Posizionare la cassa sugli angoli di impilamento.

**NON** impilare le casse con batterie difettose.

### 3.1 Utilizzo della cassa come contenitore per il trasporto

- Per batterie danneggiate, difettose ma sicure per il trasporto, ai sensi delle norme P 908 e SV 376, prototipi P 910 e SV 310 o batterie per lo smaltimento/il riciclo ai sensi delle norme P 909 e SV 377, si applicano le limitazioni di cui al punto 5 "Specifiche tecniche" a pagina 15.
- Per batterie agli ioni di litio con difetti importanti secondo P 911, SV 376: la cassa deve essere utilizzata **in conformità alla definizione** del BAM 15544 - versione attuale in materia di trasporto di una batteria al litio soggetta a rapida disintegrazione, reazione pericolosa, formazione di fiamme, generazione di calore pericolosa o emissione pericolosa di gas o vapori tossici, corrosivi o infiammabili. Questa definizione del BAM è disponibile su richiesta presso ZARGES.
- Seguire le istruzioni riportate sulla confezione.
- Per il trasporto di merci pericolose, attenersi alle istruzioni allegare Fbl 10/36. **In particolare, si applicano le norme vigenti** in materia di trasporto di merci pericolose.
- Ai sensi della normativa IATA-DGR, la cassa può essere utilizzata anche per il trasporto aereo.

### 3.2 Utilizzo della cassa come contenitore di stoccaggio

Spetta al gestore definire e mettere in atto, in collaborazione con la compagnia di assicurazione, misure adeguate per lo stoccaggio delle batterie agli ioni di litio. Si applicano le condizioni locali e legali.

Ossevare le informazioni del produttore della batteria.

### 3.3 Segnaletica di sicurezza presente sul prodotto

Non coprire, dipingere o rimuovere le etichette di sicurezza della cassa.

## 4 Contenuto della confezione e utilizzo

**it**

Prima dell'utilizzo controllare che la cassa sia in perfette condizioni.

 **La cassa può essere utilizzata solo in modo completo, cioè con le dotazioni interne complete.**

 **Tenere il coperchio chiuso durante il trasporto e la conservazione.**

Dotazione Vedere pagina 26



Impiego Vedere pagina 26

**A1-A3**

## 5 Specifiche tecniche

Misure esterne (Lu. x La. x A)	ca. 600 x 400 x 250 mm
Misure interne (Lu. x La. x A)	ca. 550 x 350 x 220 mm
Dimensioni utili (Lu. x La. x A)	ca. 390 x 190 x 100 mm
Peso a vuoto	ca. 11,5 kg
Peso	max 65 kg
Carico utile	max 53 kg
Intervallo di temperatura della confezione	-54 °C ... 80 °C
Valore pH ambientale	4 ... 8

## 6 Manutenzione e pulizia

Non sono consentite riparazioni proprie o l'utilizzo di una cassa danneggiata. Non utilizzare casse e componenti danneggiati o incompleti.

### 6.1 Pulizia

- Pulire solo con detergenti adatti all'alluminio.

I detergenti non devono penetrare nel terreno.

- Smaltire i liquidi impiegati per la pulizia in accordo con le norme vigenti in materia di protezione ambientale.

## 6.2 Ispezioni ricorrenti

La sicurezza della cassa deve essere controllata periodicamente da un esperto.

- Gli intervalli di verifica devono essere adeguati alle condizioni operative.
- L'ispezione deve essere effettuata almeno volta all'anno.
- L'esecuzione del controllo deve essere documentata.

### Guarnizioni in metallo, snodi

- Verificare l'eventuale presenza di danni, incrinature, deformazioni e corrosione.
- Verificare l'usura e la funzionalità.
- Verificare la presenza di tracce di aumenti di temperatura, ad es. scolorimenti, tracce di fumo, macchie di bruciatura.

### Segnaletica

- Verificare la leggibilità e l'integrità.

### Accessori

- Verificare la completezza.

## 7 Immagazzinamento

---

Per l'immagazzinamento della cassa vuota valgono le seguenti condizioni:

- Conservare solo in ambienti interni asciutti.
- Posizionare la cassa solo su un fondo piano privo di inclinazione.

## 8 Imballaggio e smaltimento

---

- Smaltire la cassa in conformità alle leggi e ai regolamenti locali in materia di riciclaggio dell'alluminio.
- Smaltire l'equipaggiamento interno separatamente.



# Innehåll

<b>1 Om anvisningen.....</b>	<b>17</b>
<b>2 Avsedd användning .....</b>	<b>17</b>
<b>3 Allmänna säkerhetsanvisningar .....</b>	<b>17</b>
3.1 Användning av lådan som transportbehållare.....	18
3.2 Användning av lådan som förvaringsbehållare .....	18
3.3 Typuppgifter på produkten .....	18
<b>4 Leveransomfång och användning.....</b>	<b>18</b>
<b>5 Tekniska specifikationer .....</b>	<b>18</b>
<b>6 Underhåll och rengöring .....</b>	<b>18</b>
6.1 Rengöring .....	18
6.2 Återkommande kontroller.....	19
<b>7 Förvaring .....</b>	<b>19</b>
<b>8 Hantering av förpackningar och avfall .....</b>	<b>19</b>

## 1 Om anvisningen

Denna bruksanvisning beskriver säker användning av batterilåda 40583 för transport och förvaring av litiumjonbatterier och litiumjonceller.

- Läs igenom bruksanvisningen innan användning och spara den för framtida bruk.

Vid överlämning av lådan måste denna bruksanvisning lämnas vidare till den nya ägaren.

## 2 Avsedd användning

Denna låda är en förpackning för farligt gods för transport av litiumjonbatterier enligt UN 3480 och UN 3481. Lådan uppfyller kraven i särbestämmelse 376 samt förpackningsföreskrifterna P 911 och P 908 ADR 2021 för transport på vägar, järnvägar och inre vattenvägar samt till sjöss (ADR, RID, ADN och IMDG-kod).

Lådan motsvarar en 4B-kodad förpackning, förpackningsgrupp 1 och har en godkänd konstruktion för transport av farligt gods eller farliga föremål, samt en bestämning utfärdad av det tyska kontrollorganet Bundesanstalt für Materialforschung und -prüfung (BAM) för transport av skadade eller defekta litiumjonceller och litiumjonbatterier.

- Tillverkaren ansvarar inte för skador som uppstår på grund av felaktig användning.
- Endast utbildad personal får använda denna låda som förpackning för farligt gods.
- Om man genomför ändringar på lådan som inte har godkänts av tillverkaren, upphör tillverkarens garanti och produktansvar.

Annan användning är inte tillåten. Användaren av produkten ansvarar personligen för skador som uppstår som ett resultat av sådan otillåten användning.

## 3 Allmänna säkerhetsanvisningar

Utöver de allmänna säkerhetsanvisningarna måste de allmänna typuppgifterna på produkten beaktas. Om produkten används för transport av farligt gods ska de aktuella förpackningsanvisningarna beaktas.



### **VARNING**

**Rökgasutveckling vid brand i batteriet orsakar kvävningsrisk**

Sörj för god ventilation.

Undvik att andas in ångor.

Lämna genast stängda utrymmen.

Utrym området.

Larma brandkåren.



### **VARNING**

**Vid brand i batteriet kan utsidan av lådan bli varm och orsaka brännskador**

Rör inte vid lådan.

Lämna omedelbart riskområdet.

Larma brandkåren.



### **VARNING**

**Om heta eller smälta delar slungas ut kan det leda till personskador**

Använd endast lådan med komplett och intakt innerutrustning.

Använd endast lådan med stängt lock.



### **VARNING**

**Läckande elektrolyt orsakar frätskador**

Undvik hudkontakt, ögonkontakt och inandning av ångor.

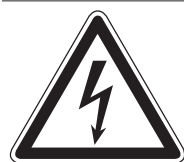

### **VARNING**

**Risk för elektrisk stöt vid öppna kontakter**

Säkra batteriets poler mot kortslutning.



### **SE UPP**

**Oavsiktlig stängning av locket orsakar klämrisk**

Öppna locket helt.



#### SE UPP

#### Lådan kan falla ner och orsaka personskador

Säkerställ att den står stabilt.

Stapla inte lådan högre än 1,80 m.

Placera lådan på stapelhörnen.

Stapla **INTE** lådan med defekta batterier.

### 3.1 Användning av lådan som transportbehållare

- För skadade eller defekta, men transportsäkra batterier enligt P 908 och SV 376 samt prototyper enligt P 910 och SV 310, eller batterier för avfallshantering/återvinning enligt P 909 och SV 377, gäller begränsningarna under punkt 5 "Tekniska specifikationer" på sidan 18.
- För kritiskt defekta litiumjonbatterier enligt P 911, SV 376 gäller följande: Lådan får bara användas **i enlighet med** gällande bestämmelse BAM 15544 för transport av litiumbatterier som kan orsaka snabb sönderdelning, farlig reaktion, flambildning, farlig värmeutveckling eller farligt utsläpp av giftig, frätande eller brännbar gas eller ånga. Denna BAM-bestämmelse kan beställas på förfrågan hos ZARGES.
- Följ anvisningarna på förpackningen.
- För transport av farliga ämnen ska medföljande anvisning Fbl 10/36 beaktas. **I synnerhet gäller de aktuella föreskrifterna** för transport av farligt gods.
- Lådan kan även användas i flygtrafiken inom ramen för de lagstadgade föreskrifterna enligt IATA-DGR.

### 3.2 Användning av lådan som förvaringsbehållare

Det är operatörens uppgift att i samarbete med skadeförsäkringsbolaget fastställa och genomföra lämpliga åtgärder för förvaring av litiumjonbatterier. Lokala och juridiska villkor gäller.

Information från batteritillverkaren måste beaktas.

### 3.3 Typuppgifter på produkten

Säkerhetsmarkeringarna på lådan får inte klistras eller målas över eller tas bort.

## 4 Leveransomfång och användning

Kontrollera att lådan är i gott skick innan den används.

 Lådan får endast användas komplett med fullständig inredning.

 Håll locket stängt under transport och förvaring.

Leveransomfång Se sidan 26



Användning Se sidan 26

A1-A3

## 5 Tekniska specifikationer

Yttermått (L x B x H)	ca 600 x 400 x 250 mm
Innermått (L x B x H)	ca 550 x 350 x 220 mm
Bruksmått (L x B x H)	ca 390 x 190 x 100 mm
Egenvikt	ca 11,5 kg
Vikt	max. 65 kg
Last	Max. 53 kg
Förpackningens temperaturområde	-54 °C till 80 °C
Miljöns pH-värde	4 till 8

## 6 Underhåll och rengöring

Egna reparationer eller användning av skadad låda är inte tillåten. Skadade eller ofullständiga lådor och delar får inte användas.

### 6.1 Rengöring

- Rengör enbart med rengöringsmedel som är lämpade för aluminium.

Rengöringsmedel får inte tränga ner i marken.

- Avfallshandla använda rengöringsvätskor enligt gällande miljöskyddsbestämmelser.

## 6.2 Återkommande kontroller

Lådan ska kontrolleras regelbundet av sakkunnig med avseende på driftsäkerhet.

- Kontrollintervallen måste anpassas efter användningsförhållandena.
- Stegen ska kontrolleras minst en gång per år.
- Det måste dokumenteras att kontrollen har genomförts.

### Bestagsdelar, leder

- Kontrollera skador, sprickor, vridning och korrosion.
- Kontrollera slitage och funktionsduglighet.
- Kontrollera om det finns spår av temperaturökningar, t.ex. missfärgningar, krutrester eller brännmärken.

### Typuppgifter

- Kontrollera läslighet och skador.

### Tillbehör

- Kontrollera att produkten är komplett.

## 7 Förvaring

---

Vid förvaring av tomma lådor gäller följande villkor:

- Förvaras i torrt utrymme inomhus.
- Får endast placeras på ett jämnt underlag utan lutning.

## 8 Hantering av förpackningar och avfall

---

- Lådan ska avfallshanteras i enlighet med gällande bestämmelser för återvinning av aluminium.
- Inredning avfallshanteras separat.

# Tartalom

1	Az útmutatóval kapcsolatos tudnivalók.....	20
2	Rendeltetésszerű használat .....	20
3	Általános biztonsági utasítások .....	20
3.1	A doboz használata szállítórekeszként .....	21
3.2	A doboz használata tárolórekeszként .....	21
3.3	A terméken feltüntetett jelölések .....	21
4	Szállítási terjedelem és használat .....	21
5	Műszaki adatok .....	21
6	Karbantartás és tisztítás.....	21
6.1	Tisztítás .....	21
6.2	Rendszeres ellenőrzések .....	22
7	Tárolás.....	22
8	Csomagolás és ártalmatlanítás.....	22

## 1 Az útmutatóval kapcsolatos tudnivalók

Ez az útmutató a lítium-ion-cellák szállítására és tárolására használt 40583 típusú univerzális Akku Safe doboz biztonságos használatát írja le.

- A létra használata előtt olvassa el az útmutatót és őrizze meg a későbbi tájékozódás céljából.

Ha továbbadja a dobozt, mellékelnie kell a használati útmutatót is.

## 2 Rendeltetésszerű használat

Ez a doboz veszélyesanyag-csomagolásnak minősül az UN 3480 és 3481 szerinti lítium-ion akkumulátorok szállításához, amelyet a 376 sz. különleges előírás és a P 911 sz. és P 908 sz. ADR 2021 csomagolási előírásoknak megfelelően fejlesztettek ki a közúti, vasúti és belvízi szállításra (ADR, RID, ADN és IMG-kód).

A doboz megfelel egy 4B kódolású csomagolásnak, ezen belül az 1. csomagolási csoportnak, és rendelkezik a veszélyes áruk vagy tárgyak szállítására szolgáló csomagolások típusjóváhagyásával, valamint egy, a Szövetségi Anyagkutató és Vizsgáló Intézet (BAM) által kiadott meghatározással a sérült vagy meghibásodott lítium-ion cellák és lítium-ion akkumulátorok szállításához.

- A nem rendeltetésszerű használatból származó károkért nem vállalunk felelősséget.
- A dobozt veszélyesanyag-csomagolásként kizárólag képzett személyzet használhatja.

- A dobozon a gyártó hozzájárulása nélkül végzett bármilyen módosítás a jótállás és a szavatosság, valamint a felelősségvállalás megszűnéséhez vezet.

Az ettől eltérő használat nem megengedett. Az ebből származó károkért kizárólag a csomagolás felhasználója a felelős.

## 3 Általános biztonsági utasítások

Az általános biztonsági utasításokon kívül figyelembe kell venni a terméken feltüntetett általános jelöléseket is, és be kell tartani a veszélyes anyagok szállítására vonatkozó előírásokat is.



### FIGYELMEZTETÉS

**Az akkumulátorban keletkező tűz esetén a füstgázfejlődés fulladásveszélyt okozhat**

Csak jól szellőző helyiségekben használja.

Kerülje a gőzök belélegzését.

Azonnal hagyja el a zárt helyiségeket.

Űrítse ki a területet.

Riassza a tűzoltókat.



### FIGYELMEZTETÉS

**Ha az akkumulátor meggyullad, a doboz külseje felmelegedhet és égési sérüléseket okozhat.**

Ne érjen a dobozhoz.

Azonnal hagyja el a veszélyzónát.

Riassza a tűzoltókat.



### FIGYELMEZTETÉS

**A forró vagy olvadt alkatrészek kirepülése sérüléseket okozhat.**

Csak teljes és ép belső felszereltséggel használja a dobozt.

Csak lezárt fedéllel használja a dobozt.



### FIGYELMEZTETÉS

**A szivárgó elektrolit marási sérüléseket okoz**

Kerülje a bőrrel és a szemmel való érintkezést,

ill. a gőzök belélegzését.

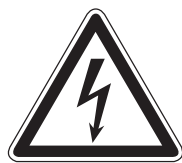

### FIGYELMEZTETÉS

**Áramütés veszélye a nyitott érintkezőknél**

Biztosítsa az akkumulátor pólusait rövidzárlat ellen.



### VIGYÁZAT

**A fedél véletlen becsukódása esetén fennáll a zúzódás veszélye**

Nyissa ki teljesen a fedelet.

**VIGYÁZAT**

**A doboz leeshet és sérüléseket okozhat.**

Vigyázzon a stabilitásra.

Ne rakja a dobozt 1,80 m-nél magasabb rakásokba.

Pozicionálja a rakodósarkokra a dobozt.

**NE** rakásolja a meghibásodott akkumulátort tartalmazó dobozt.

### 3.1 A doboz használata szállítórekeszként

- A P 908 és SV 376 szerinti sérült, meghibásodott, azonban még biztonságban szállítható akkumulátorokra, a P 910 és SV 310 szerinti prototípusokra, illetve a P 909 és SV 377 szerinti, ártalmatlanításra/újrahasznosításra szánt akkumulátorokra az 5. pontnak megfelelő korlátozások „Műszaki adatok”, a 21. oldalon érvényesek.
- A kritikusan hibás lítium-ion akkumulátorokra a P 911, SV 376 szerint az alábbiak vonatkoznak: A doboz a BAM 15544 **előírások aktuális változatának megfelelően** a gyors lebomlásra, veszélyes reakciókra, veszélyes hőképződésre vagy veszélyes mérgező, maró vagy gyúlékony gázok vagy gőzök képződésére alkalmas, tűzveszélyes lítium-ion akkumulátor szállítására használható. Ezt a BAM előírást a ZARGES kérésre rendelkezésre bocsátja.
- Be kell tartani a vonatkozó csomagolási utasításokat.
- A veszélyes áruk szállításánál vegye figyelembe a mellékelt Fbl 10/36 útmutatót. **A veszélyes anyagok** szállítására az különösen érvényesek az aktuális előírások.
- A törvényes szabályozás keretében az IATA-DGR szerinti a doboz a légi közlekedésben is használható.

### 3.2 A doboz használata tárolórekeszként

Az üzemeltető feladata, hogy a kárbiztosítóval együttműködésben a lítium-ion akkumulátorok tárolásához szükséges intézkedéseket meghatározza és alkalmazza. A helyi és jogi feltételek érvényesek.

Vegye figyelembe az akkumulátor gyártója által megadott gyártói információkat.

### 3.3 A terméken feltüntetett jelölések

Ne távolítsa el, ne ragassza le és ne fesse le a dobozon található biztonsági jelöléseket.

## 4 Szállítási terjedelem és használat

Használat előtt ellenőrizze a doboz kifogástalan állapotát.

 **A doboz csak komplett változatában, azaz teljes belső felszereltséggel használható.**

 **Szállítás és tárolás közben tartsa lezárva a fedelet.**

Szállítási terjedelem Lásd a 26. oldalon



Használat Lásd a 26. oldalon

**A1-A3**

## 5 Műszaki adatok

Külső méret (H x Sz x Ma)	kb. 600 x 400 x 250 mm
Belső méret (H x Sz x Ma)	kb. 550 x 350 x 220 mm
Hasznos méret (H x Sz x Ma)	kb. 390 x 190 x 100 mm
Üres tömeg	kb. 11,5 kg.
Tömeg	max. 65 kg
Hasznos teher	max. 53 kg
Csomagolás hőmérséklet-tartománya	-54 °C ... 80 °C
A környezet pH-értéke	4 ... 8

## 6 Karbantartás és tisztítás

**A doboz javítása egyénileg vagy sérült doboz használata nem megengedett. A sérült és hiányos dobozokat és alkatrészeket nem szabad tovább használni.**

### 6.1 Tisztítás

- A ládát csak alumínium tisztítására alkalmas tisztítószerekkel tisztítsa.

**A tisztítószerek nem juthatnak a talajba.**

- A használt tisztítófolyadékokat az érvényes környezetvédelmi előírásoknak megfelelően kell ártalmatlanítani.

## 6.2 Rendszeres ellenőrzések

Egy szakértőnek rendszeresen ellenőriznie kell a doboz üzembiztonságát.

- Az ellenőrzési időközöket az adott működési feltételek szerint kell meghatározni.
- Az ellenőrzést legalább évente egyszer el kell végezni.
- Az ellenőrzés elvégzését dokumentálni kell.

### Vasalatelemek, csuklók

- Végezzen ellenőrzést a sérülésekre, repedésekre, elgörbülésekre és a korrózióra vonatkozóan.
- Végezzen ellenőrzést a kopásra és a működőképességre vonatkozóan.
- Ellenőrizze, hogy észrevehetőek-e a hőmérséklet-emelkedések nyomai, pl. elszíneződések, füstnyomok, égésnyomok.

### Jelölés

- Végezzen ellenőrzést az olvashatóságra és a sérülésekre vonatkozóan.

### Tartozékok

- Ellenőrizze a teljességet.

## 7 Tárolás

---

Az üres dobozok tárolásánál a következő feltételek érvényesek:

- Csak száraz, zárt helyiségekben tárolja.
- Csak vízszintes padlón helyezze el.

## 8 Csomagolás és ártalmatlanítás

---

- A dobozt az alumínium újrahasznosítására vonatkozó helyi előírásoknak és jogszabályoknak megfelelően ártalmatlanítsa.
- A belső felszerelést a doboztól külön ártalmatlanítsa.

# Inhoud

<b>1</b>	<b>Over deze handleiding</b> .....	<b>23</b>
<b>2</b>	<b>Gebruik volgens de voorschriften</b> .....	<b>23</b>
<b>3</b>	<b>Algemene veiligheidsaanwijzingen</b> .....	<b>23</b>
	3.1 Gebruik van de kist als transportkist .....	24
	3.2 Gebruik van de kist als opbergkist .....	24
	3.3 Markeringen op het product.....	24
<b>4</b>	<b>Leveringsomvang en gebruik</b> .....	<b>24</b>
<b>5</b>	<b>Technische gegevens</b> .....	<b>24</b>
<b>6</b>	<b>Onderhoud en reiniging</b> .....	<b>24</b>
	6.1 Reiniging.....	24
	6.2 Herhaalde inspecties .....	25
<b>7</b>	<b>Opslag</b> .....	<b>25</b>
<b>8</b>	<b>Verpakking en afvalverwijdering</b> .....	<b>25</b>

## 1 Over deze handleiding

Deze handleiding beschrijft het veilige gebruik van de Safe Universal 40583 kist voor het transport en de opslag van lithium-ion-accu's en lithium-ion-cellen.

- Lees vóór gebruik deze handleiding door en bewaar deze om hem later te kunnen raadplegen.

Bij het doorgeven van de kist moet deze handleiding ook overhandigd worden.

## 2 Gebruik volgens de voorschriften

Deze kist is een verpakking voor het transport van lithium-ion-accu's conform UN 3480 en UN 3481. Hij is ontwikkeld volgens de eisen van speciaal voorschrift 376 en verpakkingsvoorschriften P 911 en P 908 ADR 2021 voor het weg-, spoor-, binnenvaart- en zeevervoer (ADR, RID, ADN en IMDG-code).

De kist voldoet aan een 4B-gecodeerde verpakking, verpakkingsgroep 1 en is voorzien van de typegoedkeuring van een verpakking voor het transport van gevaarlijke stoffen of gevaarlijke voorwerpen, en een bepaling, opgesteld door de Duitse Bundesanstalt für Materialforschung und -prüfung (BAM), voor het transport van beschadigde of defecte lithium-ion-cellen en lithium-ion-accu's.

- Voor schade als gevolg van gebruik niet overeenkomstig de voorschriften, wordt geen aansprakelijkheid aanvaard.
- Als deze kist als verpakking voor gevaarlijke stoffen wordt gebruikt, mag dit uitsluitend door geschoold personeel worden uitgevoerd.

- Modificaties van de kist die niet geautoriseerd zijn door de fabrikant, leiden tot het vervallen van de garantie en het wegvallen van onze aansprakelijkheid.

Ander gebruik is niet toegestaan. Voor hieruit ontstane gevolgschade is uitsluitend de gebruiker van de verpakking aansprakelijk.

## 3 Algemene veiligheidsaanwijzingen

Naast de algemene veiligheidsaanwijzingen moeten de algemene markeringen op het product in acht worden genomen.

Voor het gebruik bij het transport van gevaarlijke stoffen moeten de betreffende verpakkingsinstructies in acht worden genomen.

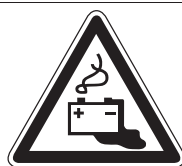

### WAARSCHUWING

**Rookgasontwikkeling bij brand van de accu veroorzaakt verstikkingsgevaar**

Alleen in goed geventileerde ruimten gebruiken. Inademing van dampen vermijden. Gesloten ruimten onmiddellijk verlaten. Terrein over een groot oppervlak ontruimen. Brandweer waarschuwen.



### WAARSCHUWING

**Bij brand van de batterij kan de buitenkant van de kist heet worden en brandwonden veroorzaken.**

Raak de kist niet aan. Verlaat de gevarezone onmiddellijk. Brandweer waarschuwen.



### WAARSCHUWING

**Naar buiten geslingerde hete of gesmolten delen kunnen letsel veroorzaken.**

Gebruik de kist alleen met volledige en intacte binnenuitrusting. Gebruik de kist alleen met gesloten deksel.



### WAARSCHUWING

**Lekkend elektrolyt veroorzaakt brandwonden**

Vermijd contact met de huid, contact met de ogen en inademing van dampen.



### WAARSCHUWING

**Gevaar voor elektrische schokken bij open contacten**

Borg de polen van de accu tegen kortsluiting.



**VOORZICHTIG**  
**Onbedoeld dichtklappen van het deksel kan beknellingsgevaar veroorzaken**  
Open het deksel volledig.



**VOORZICHTIG**  
**De kist kan naar beneden vallen en letsel veroorzaken.**  
Zorg voor een stabiele stand.  
Stapel de kist niet boven een hoogte van 1,80 m.  
Plaats de kist op de stapelhoeken.  
Stapel kisten met defecte accu's **NIET** op elkaar.

### 3.1 Gebruik van de kist als transportkist

- Voor beschadigde accu's die defect zijn, maar veilig voor transport, conform P 908 en SV 376, prototypes conform P 910 en SV 310 of batterijen voor verwijdering/recycling conform P 909 en SV 377 gelden de beperkingen onder punt 5 "Technische gegevens" op blz. 24.
- Voor kritisch defecte lithium-ion-accu's conform P 911, SV 376 geldt: de kist mag **volgens de bepalingen** van de actuele versie van BAM 15544 voor het transport van lithium-ion-accu's worden gebruikt, die neigen tot een snel verval, gevaarlijke reactie, vlamvorming, gevaarlijke warmteontwikkeling of een gevaarlijke afgifte van giftige, bijtende of brandbare gassen of dampen. Deze bepaling van de BAM is op aanvraag verkrijgbaar bij ZARGES.
- Volg de betreffende verpakkingsinstructies.
- Voor het transport van gevaarlijke stoffen de bijgevoegde handleiding Fbl 10/36 in acht nemen. **In het bijzonder gelden de actuele voorschriften** voor het transport van gevaarlijke goederen.
- In het kader van de wettelijke regelingen conform IATA-DGR kan de kist ook voor het luchtverkeer worden gebruikt.

### 3.2 Gebruik van de kist als opbergkist

Het is de taak van de exploitant om in samenwerking met de schadeverzekeraar passende maatregelen voor de opslag van lithium-ion-accu's vast te stellen en om te zetten. De lokale en wettelijke voorwaarden zijn van toepassing.

**Neem de informatie van de fabrikant van de accu in acht.**

### 3.3 Markeringen op het product

**De veiligheidsmarkeringen op de kist mogen niet afgedekt, overschilderd of verwijderd worden.**

## 4 Leveringsomvang en gebruik

Controleer voor gebruik of de kist in perfecte staat is.

 De kist mag alleen compleet, d.w.z. met de volledige binnenuitrusting, worden gebruikt.

 Houd het deksel gesloten tijdens transport en opslag.

Leveringsomvang Zie pagina 26



Gebruik Zie pagina 26

A1-A3

## 5 Technische gegevens

Buitenmaten (L x b x h)	ca. 600 x 400 x 250 mm
Binnenmaten (L x b x h)	ca. 550 x 350 x 220 mm
Bruikbare afmetingen L x b x h	ca. 390 x 190 x 100 mm
Leeg gewicht	ca. 11,5 kg
Gewicht	max. 65 kg
Lading	max. 53 kg
Temperatuurbereik van de verpakking	-54 °C ... 80 °C
pH-waarde van de omgeving	4 ... 8

## 6 Onderhoud en reiniging

**Zelf reparaties uitvoeren of het gebruik van een beschadigde kist zijn niet toegestaan. Beschadigde of incomplete kisten en onderdelen mogen niet meer worden gebruikt.**

### 6.1 Reiniging

- Alleen schoonmaken met reinigingsmiddelen die geschikt zijn voor aluminium.

**Reinigingsmiddelen mogen niet in de aardbodem terechtkomen.**

- Gebruikte vloeibare reinigingsmiddelen in overeenstemming met de betreffende milieuvoorschriften afvoeren.



## 6.2 Herhaalde inspecties

De kist moet regelmatig door een deskundige worden gecontroleerd op bedrijfsveiligheid.

- De controle-intervallen moeten worden aangepast aan de gebruiksomstandigheden.
- De inspectie moet minimaal één keer per jaar worden uitgevoerd.
- Het uitvoeren van de controle moet worden gedocumenteerd.

### Delen van het beslag, scharnieren

- Op beschadiging, scheuren, vervormingen en corrosie controleren.
- Slijtage en correct functioneren controleren.
- Op sporen van temperatuurstijgingen, bijv. verkleuringen, smeulsporen, brandvlekken controleren.

### Markering

- Op leesbaarheid en beschadiging controleren.

### Accessoires

- Op volledigheid controleren.

## 7 Opslag

---

Voor de opslag van de lege kist gelden de volgende voorwaarden:

- enkel bewaren in droge binnenruimten.
- enkel bewaren op een vlakke ondergrond zonder helling.

## 8 Verpakking en afvalverwijdering

---

- Voer de kist af in overeenstemming met de lokale voorschriften en wettelijke bepalingen voor recycling van aluminium.
- Binnenuitrusting afzonderlijk afvoeren.



40583

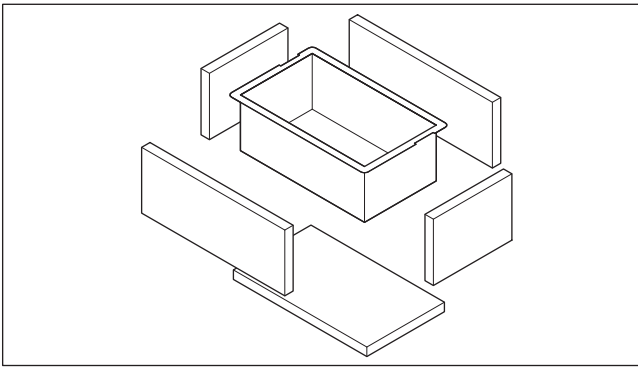
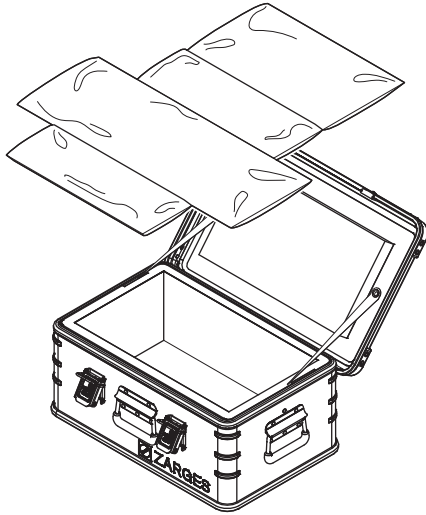

A1

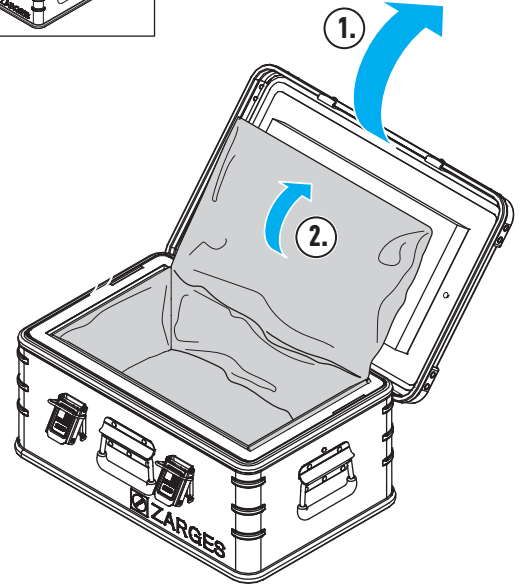
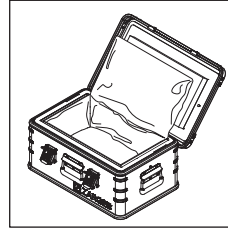

A2

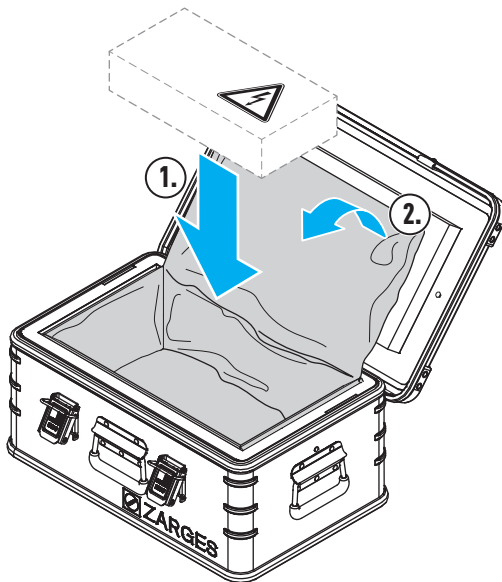

A3

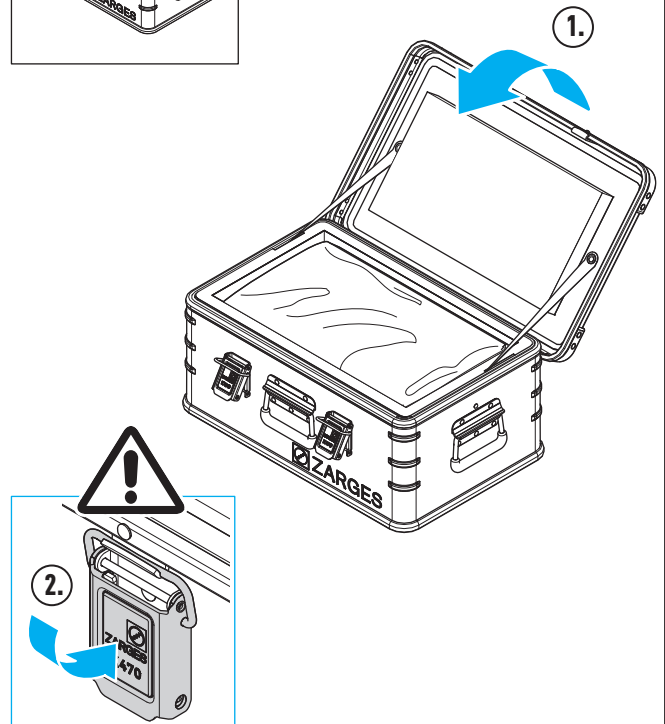
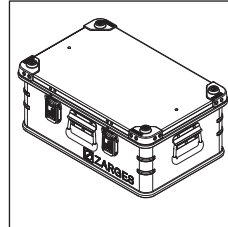

ZARGES GmbH

Tel.: +49 8 81 / 68 71 00

Fax: +49 8 81 / 68 72 95

PO Box 16 30

E-Mail: [zarges@zarges.de](mailto:zarges@zarges.de)

82360 Weilheim

Internet: <http://www.zarges.de>

